

**Vostro™ | A840/A860**

**Ghid de configurare**

**și referință rapidă**



## Note, avertismente și atenționări



**NOTĂ:** O NOTĂ indică informații importante care vă ajută să utilizați mai bine computerul dumneavoastră.



**ANUNȚ:** Un AVERTISMENT indică un pericol potențial de deteriorare a hardware-ului sau de pierdere de date și vă arată cum să evitați problema.



**AVERTISMENT:** Un AVERTISMENT indică posibilitatea de deteriorare a bunurilor, de daune corporale sau de deces.

## Mențiune produs Macrovision

Acest produs include tehnologie de protecție a drepturilor de proprietate intelectuală, care este protejată prin declarații de proprietate asupra procedurii din anumite brevete și alte drepturi de proprietate intelectuală din S.U.A. deținute de Corporația Macrovision și de alți deținători de drepturi. Utilizarea tehnologiei de protecție a drepturilor de proprietate intelectuală trebuie aprobată de Macrovision Corporation, fiind destinată utilizării domestice sau în alte medii restrânse, în absența unei autorizații extinse oferite de către Macrovision Corporation. Dezasamblarea și modificarea echipamentului sunt interzise.

---

**Informațiile din acest document pot fi modificate fără notificare.**

**© 2008 Dell Inc. Toate drepturile rezervate.**

Este strict interzisă reproducerea sub orice formă a acestor materiale, fără autorizația scrisă a Dell Inc.

Mărcile comerciale utilizate în acest text: *Dell*, logo-ul *DELL*, *Vostro*, *Wi-Fi Catcher*, *DellConnect*, sunt mărci comerciale ale Dell Inc.; *Bluetooth* este o marcă comercială deținută de Bluetooth SIG, Inc. și este utilizată de Dell sub licență; *Intel*, *Pentium*, *Core* și *Celeron* sunt mărci comerciale înregistrate ale Intel Corporation din S.U.A. și în alte țări; *Microsoft*, *Windows*, *Windows Vista* și logo-ul butonului de start *Windows Vista* sunt fie mărci comerciale fie mărci comerciale înregistrate ale Microsoft Corporation din Statele Unite ale Americii și/sau din alte țări.

Alte mărci comerciale și denumiri comerciale pot fi utilizate în acest document pentru referire fie la entitățile care au drepturi asupra mărcilor și denumirilor fie la produsele acestora. Dell Inc. neagă orice interes de proprietate asupra mărcilor comerciale și denumirilor comerciale cu excepția celor care îi aparțin.

PP37L, PP38L

August 2008

N/C F539J

Rev. A02

# Cuprins

<b>Despre computerul dumneavoastră . . . . .</b>	<b>5</b>	<b>Specificații . . . . .</b>	<b>19</b>
Vedere frontală . . . . .	5	<b>Depanarea . . . . .</b>	<b>31</b>
Vedere partea dreaptă . . . . .	6	Mesaje de eroare . . . . .	31
Vedere partea stângă . . . . .	8	Mesaje de sistem . . . . .	41
Scoaterea bateriei. . . . .	11	Depanarea problemelor software și hardware . . . . .	43
<b>Configurare rapidă . . . . .</b>	<b>13</b>	Dell Diagnostics . . . . .	44
Conectarea la Internet . . . . .	15	Sfaturi pentru depanare . . . . .	47
Configurarea conexiunii dumneavoastră la Internet . . . . .	16	Probleme de alimentare . . . . .	47
Transferul de informații la un computer nou . . . . .	18	Probleme de memorie . . . . .	49
		Blocări și probleme de software . . . . .	51
		Serviciul de actualizare tehnică Dell . . . . .	53
		Dell Support Center (Centru de Asistență Dell) . . . . .	54

## Cuprins

<b>Reinstalare software . . . . .</b>	<b>55</b>	Obținerea de asistență. . . . .	69
Driverre . . . . .	55	Asistență tehnică și serviciu clienți . . . . .	70
Identificarea driverelor. . . . .	55	Servicii Online . . . . .	71
Reinstalare drivere și utilitare . . . . .	55	Serviciul AutoTech . . . . .	72
Restabilirea sistemului de operare . . . . .	59	Serviciu automat stare comandă. . . . .	72
Utilizarea Restabilire sistem Microsoft® Windows® . . . . .	60	Probleme cu comanda dumneavoastră . . . . .	72
Utilizarea suportului optic Operating System (Sistem de operare). . . . .	61	Informații produs. . . . .	73
<b>Găsirea informațiilor . . . . .</b>	<b>65</b>	Restituirea articolelor în garanție pentru reparare sau pentru rambursare . . . . .	73
<b>Obținerea de ajutor . . . . .</b>	<b>69</b>	Înainte de a apela serviciul clienți . . . . .	74
		Cum se poate contacta Dell . . . . .	76
		<b>Index . . . . .</b>	<b>77</b>

# Despre computerul dumneavoastră

## Vedere frontală

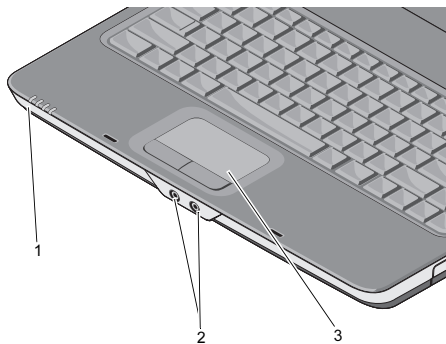

- |   |                           |   |                 |
|---|---------------------------|---|-----------------|
| 1 | lămpi de stare dispozitiv | 2 | conectori audio |
| 3 | touch pad                 |   |                 |

## LUMINI DE STARE DISPOZITIV

Luminile aflate pe zona de sprijin pentru mâini, spre partea frontală a calculatorului, indică următoarele:



Lumina de alimentare – Se aprinde atunci când porniți calculatorul și luminează intermitent atunci când calculatorul funcționează într-un mod de administrare a alimentării.



Lumina de activitate a hard discului – Se aprinde atunci când calculatorul citește date de pe hard disc sau scrie date pe hard disc.



**ANUNȚ:** Pentru a evita pierderea de date, nu opriți niciodată calculatorul atunci când lumina  luminează intermitent.



Lumina de stare a bateriei –  
Este aprinsă continuu sau intermitent  
pentru a indica nivelul de încărcare  
a bateriei.



Lumina de stare Wi-Fi status light –  
Se aprinde atunci când rețeaua  
wireless este activată.

## CONECTORI AUDIO

Conectați căștile la  conector.

Conectați un microfon la  conector.

**TOUCH PAD** — Îndeplinește funcțiile  
unui mouse.

## Vedere partea dreaptă

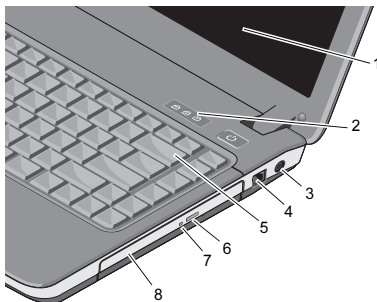

- |   |                              |   |                                     |
|---|------------------------------|---|-------------------------------------|
| 1 | afișaj                       | 2 | lumini de stare tastatură           |
| 3 | conector pentru adaptor c.a. | 4 | conector modem                      |
| 5 | tastatură                    | 6 | buton de evacuare a unității optice |
| 7 | lumină unitate optică        | 8 | unitate optică                      |

**AFIȘAJ** — Pentru mai multe informații despre afișaj, consultați *Ghidul tehnologic Dell* (Dell Technology Guide).

### LUMINI DE STARE TASTATURĂ —

Luminile aflate deasupra tastaturii indică următoarele:



Se aprinde atunci când tastatura numerică este activată.



Se aprinde atunci când funcția de utilizare permanentă a majusculelor este activată.



Se aprinde atunci când funcția de blocare navigare sus/jos este activată.

---

### CONECTOR PENTRU ADAPTOR C.A. —

Conectează un adaptor c.a la calculator. Adaptorul c.a. convertește c.a. în c.c., necesar alimentării calculatorului. Puteți conecta adaptorul c.a. atunci când calculatorul este pornit sau oprit.



**AVERTISMENT:** Adaptorul de c.a. poate fi conectat la prize electrice din întreaga lume. Cu toate acestea, tipurile de conectori și cabluri de alimentare multiplă diferă de la o țară la alta. Utilizarea unui cablu necorespunzător sau conectarea incorectă a unui cablu la cablul de alimentare multiplă sau la priza electrică poate provoca incendii sau deteriorarea echipamentului.



**NOTĂ:** Introduceți ferm cablul de alimentare și adaptorul și asigurați-vă că lumina se aprinde.

## CONECTOR MODEM (RJ-11)



Conectează linia telefonică la conectorul de modem.

Pentru informații suplimentare privind utilizarea modemului, consultați documentația online pentru modem, livrată împreună cu calculatorul.

**TASTATURĂ** — Pentru mai multe informații despre tastatură, consultați *Ghidul tehnologic Dell* (Dell Technology Guide).

**UNITATE OPTICĂ** — Pentru mai multe informații despre unitatea optică, consultați *Ghidul tehnologic Dell* (Dell Technology Guide).

## Vedere partea stângă

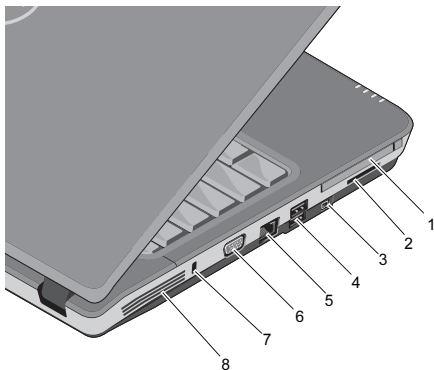

- |   |                                  |   |                          |
|---|----------------------------------|---|--------------------------|
| 1 | slot PC Card                     | 2 | slot cititor card 3 în 1 |
| 3 | conector IEEE 1394a              | 4 | conectori USB (2)        |
| 5 | conector de rețea                | 6 | conector VGA             |
| 7 | slot pentru cablul de securitate | 8 | orificii de ventilație   |



**SLOT PC CARD** — Acceptă un PC Card, ca de exemplu un modem sau un adaptor de rețea. Calculatorul se livrează cu o mufă fără fire în slot, pentru a preveni pătrunderea de particule străine în situațiile în care nu se instalează card.

### CITITOR CARD MEMORIE SUPTOR

**3 ÎN 1** — Oferă un mod rapid și ușor de a vizualiza și a partaja fotografii digitale, muzică, clipuri video și documente salvate în format digital pe următoarele carduri de memorie digitale:

- Card de memorie Secure Digital (SD)
- Card Secure Digital High Capacity (SDHC)
- Card Multimedia (MMC)

**CONECTOR IEEE 1394A** — Conectează dispozitive compatibile cu IEEE 1394a care acceptă rate înalte de transfer, cum ar fi unele camere video digitale.

## CONECTORI USB

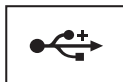

Conectează dispozitive USB cum ar fi un mouse, o tastatură, o imprimantă ș.a.m.d.

## CONECTOR DE REȚEA (RJ-45)

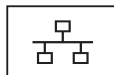

Conectează calculatorul la o rețea. Cele două lumini de lângă conector indică starea și activitatea pentru conexiunile la rețele cu conexiune prin cablu.

Pentru informații privind utilizarea adaptorului de rețea, consultați ghidul de utilizare a dispozitivului livrat împreună cu calculatorul.

## CONECTOR VGA

---



Conectează dispozitive video, cum ar fi un monitor.

---

### SLOT PENTRU CABLUL DE SECURITATE —

Acesta permite atașarea unui sistem anti-furt, disponibil în magazine, la calculatorul dumneavoastră.

**ORIFICII DE VENTILAȚIE** — Calculatorul utilizează un ventilator intern pentru a crea un curent de aer prin orificiile de ventilație, ceea ce previne supraîncălzirea calculatorului. Ventilatorul pornește automat atunci când calculatorul devine fierbinte.



**AVERTISMENT:** Nu blocați, nu forțați obiecte înăuntru și nu permiteți acumularea prafului în orificiile de ventilație. Nu depozitați calculatorul Dell™ într-un mediu neaerisit, cum ar fi un geamantan închis, în timpul funcționării. Blocarea aerisirii poate cauza defectarea calculatorului sau poate provoca incendii. Calculatorul pornește ventilatorul atunci când calculatorul se încălzește. Zgomotul ventilatorului este normal și nu indică o problemă cu ventilatorul sau calculatorul.

## Scoaterea bateriei



**AVERTISMENT:** Înainte de a efectua lucrări în interiorul calculatorului, citiți instrucțiunile de siguranță livrate împreună cu calculatorul. Pentru informații suplimentare despre cele mai bune practici privind siguranța, consultați pagina de start pentru conformitatea cu reglementările [www.dell.com/regulatory\\_compliance](http://www.dell.com/regulatory_compliance).



**AVERTISMENT:** Utilizarea unei baterii incompatibile poate crește riscul de incendiu sau explozie. Înlocuiți bateria doar cu o baterie compatibilă achiziționată de la Dell. Bateria este concepută să funcționeze cu calculatorul dumneavoastră Dell™. Nu utilizați o baterie de la alte calculatoare la calculatorul dumneavoastră.



**AVERTISMENT:** Înainte să scoateți sau să înlocuiți bateria, opriți calculatorul, deconectați adaptorul c.a. de la priza electrică și de la calculator, deconectați modemul de la conectorul de perete și de la calculator și scoateți toate cablurile externe de la calculator.

## Despre computerul dumneavoastră

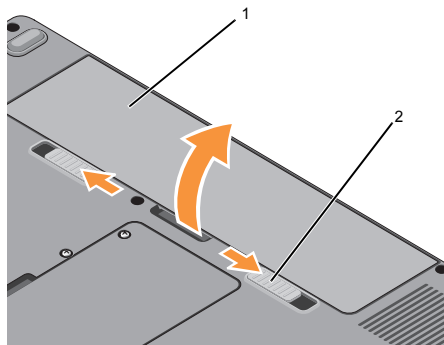

1 baterie

2 dispozitive de blocare  
baterie (2)

Pentru a scoate bateria:

- 1 Asigurați-vă că ați oprit calculatorul.
- 2 Glisați cele două dispozitive de deblocare baterie de pe suprafața inferioară a calculatorului și apoi scoateți bateria din compartiment.

Pentru a înlocui bateria, glisați bateria nouă în compartiment până când aceasta se fixează la locul său cu un clic.

## Configurare rapidă



**AVERTISMENT:** Înainte de a efectua lucrări în interiorul calculatorului, citiți instrucțiunile de siguranță livrate împreună cu calculatorul. Pentru informații suplimentare despre cele mai bune practici privind siguranța, consultați pagina de start pentru conformitatea cu reglementările [www.dell.com/regulatory\\_compliance](http://www.dell.com/regulatory_compliance).



**AVERTISMENT:** Adaptorul de c.a. poate fi conectat la prize electrice din întreaga lume. Cu toate acestea, tipurile de conectori și cabluri de alimentare multiplă diferă de la o țară la alta. Utilizarea unui cablu necorespunzător sau conectarea incorectă a unui cablu la cablul de alimentare multiplă sau la priza electrică poate provoca incendii sau deteriorarea echipamentului.



**ANUNȚ:** Atunci când deconectați de la calculator cablul adaptorului de c.a. prindeți conectorul și nu cablul propriu-zis, și trageți ferm, dar atent pentru a preveni deteriorarea cablului. Atunci când înfășurați cablul adaptorului de c.a., asigurați-vă că urmați unghiul conectorului pe adaptorul de c.a. pentru a evita deteriorarea cablului.



**NOTĂ:** S-ar putea ca unele dispozitive să nu fie incluse dacă nu le-ați comandat.

## Configurare rapidă

- 1 Conectați adaptorul de c.a. la conectorul adaptorului de c.a. de pe calculator și la priza electrică.

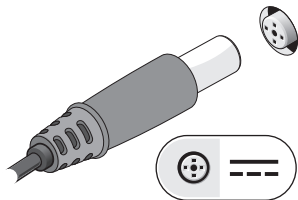

- 3 Conectați dispozitive USB, cum ar fi un mouse sau o tastatură.

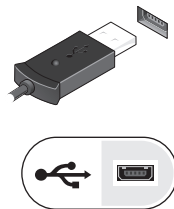

- 2 Conectați cablul de rețea.

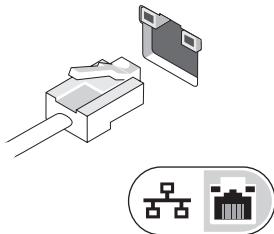

- 4 Deschideți ecranul calculatorului și apăsați butonul de alimentare pentru a porni calculatorul.



**NOTĂ:** Este recomandat să porniți și să opriți calculatorul cel puțin o dată înainte de a instala orice carduri sau de a conecta calculatorul la un dispozitiv de conectare sau la alt dispozitiv extern, cum ar fi o imprimantă.

- 5 Conectați la internet. Pentru informații suplimentare, consultați „Conectarea la Internet” la pagina 15.

## Conectarea la Internet

**NOTĂ:** Furnizorii de servicii Internet (ISP) și ofertele ISP variază în funcție de țară.

Pentru a vă conecta la Internet, aveți nevoie de un modem sau de o conexiune la rețea și de un ISP. Dacă utilizați o conexiune pe linie comutată, conectați o linie telefonică la conectorul de modem de pe computerul dumneavoastră și la conectorul telefonic de perete înainte de a configura conexiunea la Internet. Dacă utilizați o conexiune DSL, modem cu cablu, sau modem prin satelit, contactați furnizorul dumneavoastră ISP sau serviciul de telefonie mobilă pentru instrucțiuni de configurare.

### Configurarea conexiunii dumneavoastră la Internet



**NOTĂ:** Instrucțiunile din această secțiune se referă numai la calculatoarele cu sistem de operare Windows Vista®.

Pentru a configura o conexiune Internet cu o comandă rapidă pe desktop furnizată de ISP:

- 1 Salvați și închideți toate fișierele deschise și ieșiți din toate programele deschise.
- 2 Faceți dublu clic pe pictograma ISP de pe desktopul Microsoft® Windows®.
- 3 Urmați instrucțiunile de pe ecran pentru a încheia configurarea.

Dacă nu aveți o pictogramă ISP pe desktopul dumneavoastră sau dacă doriți să configurați o conexiune Internet cu un alt ISP, efectuați pașii din secțiunea de mai jos:



**NOTĂ:** Dacă nu vă puteți conecta la Internet, consultați *Ghidul tehnologic Dell*. Dacă v-ați conectat cu succes înainte, s-ar putea ca furnizorul ISP să aibă o întrerupere a serviciului. Contactați furnizorul dumneavoastră ISP pentru a verifica starea serviciului sau încercați să vă conectați din nou mai târziu.



**NOTĂ:** Pregătiți informațiile despre furnizorul dumneavoastră ISP. Dacă nu aveți un furnizor ISP, consultați expertul Conectare la Internet.



## Sistemul de operare Microsoft® Windows Vista®

- 1 Salvați și închideți toate fișierele deschise și ieșiți din toate programele deschise.
- 2 Faceți clic pe butonul **Start** Windows Vista  → **Panoul de control**
- 3 În **Rețea și Internet**, faceți clic pe **Conectați-vă la Internet**.
- 4 În fereastra **Conectați-vă la Internet**, faceți clic pe **Bandă largă (PPPoE)** sau pe **Linie comutată**, în funcție de modul în care doriți să vă conectați:
  - Selectați **Broadband** (Bandă largă) dacă veți utiliza o tehnologie de conectare DSL, modem de satelit, modem de cablu TV sau wireless Bluetooth.
  - Selectați **Dial-up** (Linie comutată) dacă veți utiliza un modem de linie comutată sau ISDN.



**NOTĂ:** Dacă nu știți ce tip de conexiune să selectați, faceți clic pe **Help me choose** (Ajută-mă să aleg) sau contactați furnizorul dumneavoastră ISP.

- 5 Urmăriți instrucțiunile de pe ecran și utilizați informațiile de configurare furnizate de ISP-ul dumneavoastră pentru a încheia configurarea.

## Transferul de informații la un computer nou



**NOTĂ:** Instrucțiunile din această secțiune se referă numai la calculatoarele care au instalat sistemul de operare Windows Vista.

- 1 Faceți clic pe butonul **Start** Windows Vista , apoi faceți clic pe **Transfer fișiere și setări** → **Pornire transfer ușor Windows**.
- 2 În caseta de dialog **Control cont utilizator**, faceți clic pe **Continuare**.
- 3 Faceți clic pe **Pornire transfer nou** sau **Continuare transfer în curs**.
- 4 Urmați instrucțiunile oferite pe ecran de asistentul Windows Easy Transfer.

## Specificații



**NOTĂ:** Ofertele pot fi diferite în funcție de regiune. Pentru mai multe informații cu privire la configurația calculatorului, faceți clic pe **Start** → **Help and Support** (Ajutor și asistență) și selectați opțiunea de vizualizare a informațiilor despre calculatorul dumneavoastră.

Procesor	Vostro A840	Vostro A860
Tip procesor	Intel® Core™2 Duo Intel® Pentium™ Dual-Core Intel® Celeron® Dual and Single Core	Intel® Core™2 Duo Intel® Pentium™ Dual-Core Intel® Celeron® Dual and Single Core
Memorie cache de nivel 1	32 KB pe instrucțiune, cache de date 32 KB pe nucleu	32 KB pe instrucțiune, cache de date 32 KB pe nucleu
Memorie cache de nivel 2	512 KB, 1 MB, 2 MB sau 4 MB pe nucleu, în funcție de model	512 KB, 1 MB, 2 MB sau 4 MB pe nucleu, în funcție de model
Frecvență magistrală externă	667 și 800 MHz	667 și 800 MHz

## Specificații

<b>Informații sistem</b>	<b>Vostro A840</b>	<b>Vostro A860</b>
Chipset	Intel GM965 Express/ICH8M	Intel GM965 Express/ICH8M
Mărime magistrală de date	64 de biți	64 de biți
Mărime magistrală DRAM	magistrale canal dublu (2) 64 biți	magistrale canal dublu (2) 64 biți
Mărime magistrală adresă procesor	36 de biți	36 de biți
Flash EPROM	2 MB	2 MB
Magistrală grafică	internă	internă
Magistrală PCI	32 biți	32 biți
<b>Memorie</b>	<b>Vostro A840</b>	<b>Vostro A860</b>
Conector modul de memorie	două socluri SODIMM accesibile utilizatorului	două socluri SODIMM accesibile utilizatorului
Capacități modul de memorie	512 MB, 1 GB, 2 GB cu capacitate pentru 4 GB	512 MB, 1 GB, 2 GB cu capacitate pentru 4 GB
Tip memorie	DDR2 SODIMM	DDR2 SODIMM
Memorie minimă	512 MB	512 MB
Memorie maximă	4 GB	4 GB

<b>Porturi și conectori</b>	<b>Vostro A840</b>	<b>Vostro A860</b>
Audio	conector microfon, conector căști stereo / difuzoare	conector microfon, conector căști stereo / difuzoare
Mini-Card	un slot PCI-E Mini-Card	un slot PCI-E Mini-Card
Modem	port RJ-11	port RJ-11
Adaptor de rețea	port RJ-45	port RJ-45
USB	doi conectori cu 4 pini compatibili cu USB 2.0	doi conectori cu 4 pini compatibili cu USB 2.0
Video	conector cu 15 orificii	conector cu 15 orificii
IEEE 1394	mini 4 pini	mini 4 pini
<b>Cititor card memorie suport 3 în 1</b>		
Controler cititor card memorie suport 3 în 1	Ricoh 5C847	Ricoh R5C847
Conector cititor card memorie suport 3 în 1	conector card combo 3 în 1	conector card combo 3 în 1
Carduri acceptate	SD/SDIO/MMC	SD/SDIO/MMC

## Specificații

<b>Comunicații</b>	<b>Vostro A840</b>	<b>Vostro A860</b>
Modem:		
Tip	v.92 Data/Fax MDC Modem	v.92 Data/Fax MDC Modem
Controler	softmodem	softmodem
Interfață	Magistrală HDA	Magistrală HDA
Adaptor de rețea	10/100 Ethernet LAN pe placa de sistem	10/100 Ethernet LAN pe placa de sistem
Wireless	suport intern pentru WLAN și Bluetooth® wireless (dacă se achiziționează carduri suplimentare)	suport intern pentru WLAN și Bluetooth® wireless (dacă se achiziționează carduri suplimentare)
<b>Video</b>	<b>Vostro A840</b>	<b>Vostro A860</b>
Tip video:	integrat pe placa de sistem, cu accelerare hardware	integrat pe placa de sistem, cu accelerare hardware
Magistrală de date	placă video integrată	placă video integrată
Controler video	Intel Extreme Graphics	Intel Extreme Graphics
Memorie video	până la 128 MB	până la 128 MB

<b>Audio</b>	<b>Vostro A840</b>	<b>Vostro A860</b>
Tip audio	sistem audio de înaltă definiție cu două canale (Azalia)	sistem audio de înaltă definiție cu două canale (Azalia)
Controler audio	Conexant CX20561-12Z	Conexant CX20561-12Z
Conversie stereo	24 de biți (analogic – digital și digital – analogic)	24 de biți (analogic – digital și digital – analogic)
Interfețe:		
Internă	codec audio de înaltă definiție (Azalia)	codec audio de înaltă definiție (Azalia)
Externă	conector microfon, conector căști stereo / boxe	conector microfon, conector căști stereo / boxe
Difuzorul	un difuzor de 4 ohmi	un difuzor de 4 ohmi
Amplificator intern pentru difuzoare	2 canale W de 4 ohmi	2 canale W de 4 ohmi
Comenzi pentru volum	meniuri program	meniuri program

## Specificații

<b>Afișaj</b>	<b>Vostro A840</b>	<b>Vostro A860</b>
Tip (TFT matrice activă)	WXGA	HD
Suprafață activă (X/Y)	303,36 x 189,6	344,23 x 193,53
Dimensiuni:		
Înălțime	206 mm	209,5 mm
Lățime	320 mm	359,3 mm
Diagonală	358,14 mm	396,24 mm
Unghi de funcționare	de la 0° (închis) la 165°	de la 0° (închis) la 165°
Unghiuri de vizualizare:		
WXGA Orizontal	40/40°	40/40°
WXGA Vertical	15/30°	15/30°
Distanța între puncte:		
HD	0,2373	0,255
Consum de energie (ecran cu lumină de fundal):		
WXGA	6,2 W (maximum) fără pierderi la inverter	6,5 W (maximum) fără pierderi la inverter



<b>Tastatura</b>	<b>Vostro A840</b>	<b>Vostro A860</b>
Număr de taste	86 (S.U.A. și Canada); 87 (Europa); 90 (Japonia)	86 (S.U.A. și Canada); 87 (Europa); 90 (Japonia)
Configurație	QWERTY / AZERTY / Kanji	QWERTY / AZERTY / Kanji
<b>Touch Pad</b>	<b>Vostro A840</b>	<b>Vostro A860</b>
Rezoluție poziție X / Y (mod tabletă grafică)	240 cpi	240 cpi
Dimensiuni:		
Lățime	suprafață senzor activ de 73,0 mm	suprafață senzor activ de 73,0 mm
Înălțime	dreptunghi de 42,9 mm	dreptunghi de 42,9 mm
<b>Baterie</b>	<b>Vostro A840</b>	<b>Vostro A860</b>
Tip	litium ion „inteligent“ 6 elemente litium ion „inteligent“ 4 elemente	litium ion „inteligent“ 6 elemente litium ion „inteligent“ 4 elemente

## Specificații

<b>Baterie (Continuare)</b>	<b>Vostro A840</b>	<b>Vostro A860</b>
Dimensiuni:		
Adâncime	53,4 mm	53,4 mm
Înălțime	20 mm	20 mm
Lățime	206,2 mm	206,2 mm
Greutate	0,23 kg	0,23 kg
Tensiune	11,1 V c.c. (6 elemente) 14,8 V c.c. (4 elemente)	11,1 V c.c. (6 elemente) 14,8 V c.c. (4 elemente)
Timp de încărcare (aproximativ)	4 ore (cu calculatorul oprit)	4 ore (cu calculatorul oprit)
Timp de funcționare	Timpul de funcționare a bateriei diferă în funcție de condițiile de funcționare și poate fi redus în mod semnificativ în anumite condiții de consum ridicat de energie. Consultați <i>Ghid tehnologic Dell</i> pentru mai multe informații.	Timpul de funcționare a bateriei diferă în funcție de condițiile de funcționare și poate fi redus în mod semnificativ în anumite condiții de consum ridicat de energie. Consultați <i>Ghid tehnologic Dell</i> pentru mai multe informații.

<b>Baterie (Continuare)</b>	<b>Vostro A840</b>	<b>Vostro A860</b>
Durată de viață (aproximativ)	300 de cicluri de încărcare/descărcare	300 de cicluri de încărcare/descărcare
Interval de temperatură:		
Funcționare	de la 0° la 35°C	de la 0° la 35°C
Depozitare	de la -40° la 65°C	de la -40° la 65°C
Baterie rotundă	CR-2032	CR-2032

<b>Adaptor de c.a.</b>	<b>Vostro A840</b>	<b>Vostro A860</b>
Tensiune de alimentare	100–240 V c.a.	100–240 V c.a.
Curent absorbit (maxim)	1,5 A	1,5 A
Frecvență alimentare	50–60 Hz	50–60 Hz
Curent de ieșire	4,34 A (maxim la impuls de 4 secunde); 3.34 A (continuu)	4,34 A (maxim la impuls de 4 secunde); 3.34 A (continuu)
Putere la ieșire	65 W	65 W

## Specificații

<b>Adaptor de c.a. (Continuare)</b>	<b>Vostro A840</b>	<b>Vostro A860</b>
Tensiune de ieșire nominală	19,5 +/-1,0 V c.c.	19,5 +/-1,0 V c.c.
Dimensiuni:		
Înălțime	28,2 mm	28,2 mm
Lățime	57,9 mm	57,9 mm
Adâncime	137,2 mm	137,2 mm
Greutate (cu cabluri)	0,425 kg	0,425 kg
Interval de temperatură:		
Funcționare	de la 0° la 35°C	de la 0° la 35°C
Depozitare	de la -40° până la 65°C	de la -40° până la 65°C
<b>Date fizice</b>		
<b>Vostro A840</b>	<b>Vostro A860</b>	
Înălțime	de la 31,1 la 35,6 mm	de la 31,5 la 36,8 mm
Lățime	340 mm	376 mm
Adâncime	250 mm	255 mm

<b>Date fizice</b> (Continuare)	<b>Vostro A840</b>	<b>Vostro A860</b>
Greutate (baterie cu 4 elemente)	2,03 kg	2,46 kg
Greutate (baterie cu 6 elemente)	2,11 kg	2,54 kg
<b>Specificații de mediu</b>	<b>Vostro A840</b>	<b>Vostro A860</b>
Interval de temperatură:		
Funcționare	de la 0° la 35°	de la 0° la 35°C
Depozitare	de la -40° la 65°C	de la -40° la 65°C
Umiditate relativă (maximum):		
Funcționare	de la 10% la 90% (fără condens)	de la 10% la 90% (fără condens)
Depozitare	de la 5% la 95% (fără condens)	de la 5% la 95% (fără condens)

## Specificații

<b>Specificații de mediu (Continuare)</b>	<b>Vostro A840</b>	<b>Vostro A860</b>
Vibrație maximă (utilizând un spectru de vibrație aleatoriu care simulează mediul utilizatorului):		
Funcționare	0,66 GRMS	0,66 GRMS
Depozitare	1,3 GRMS	1,3 GRMS
Șoc maxim suportat (măsurat cu unitatea hard disc cu capetele parcate frontal și la un șoc sub forma unui impuls semisinusoidal de 2 ms):		110 G
Funcționare	110 G	110 G
Depozitare	163 G	163 G
Nivel reținere impurități aflate în suspensie în aer	G2 sau inferior, așa cum este definit de ISA-S71.04-1985	G2 sau inferior, așa cum este definit de ISA-S71.04-1985

## Depanarea



**AVERTISMENT:** Pentru protecție împotriva probabilității de șoc electric, rănire cauzată de lamele în mișcare ale ventilatorului sau alte accidente previzibile, deconectați întotdeauna computerul de la priza electrică înainte de a deschide capacul.



**AVERTISMENT:** Înainte de a efectua lucrări în interiorul calculatorului, citiți instrucțiunile de siguranță livrate împreună cu calculatorul. Pentru informații suplimentare despre cele mai bune practici privind siguranța, consultați pagina de start pentru conformitatea cu reglementările [www.dell.com/regulatory\\_compliance](http://www.dell.com/regulatory_compliance).

## Mesaje de eroare

Dacă mesajul de eroare nu apare în listă, consultați documentația pentru sistemul de operare sau programul care era în execuție atunci când a apărut mesajul.

### **AUXILIARY DEVICE FAILURE (EROARE DISPOZITIV AUXILIAR).**

Touch pad-ul sau mouse-ul extern ar putea fi defecte. Pentru un mouse extern, verificați conexiunea cablului. Activați opțiunea **Pointing Device** (Dispozitiv de indicare) din programul de configurare sistem. Consultați *Service Manual* (Manualul de întreținere) la [support.dell.com](http://support.dell.com) pentru mai multe informații. Dacă problema persistă, contactați Dell (consultați „Cum se poate contacta Dell“ la pagina 76).

**CACHE DISABLED DUE TO FAILURE (MEMORIE CACHE DEZACTIVATĂ DIN CAUZA UNEI ERORI).** Eroare memorie cache principală din interiorul microprocesorului. Contactați firma Dell (consultați „Cum se poate contacta Dell“ la pagina 76).

**OPTICAL DRIVE CONTROLLER FAILURE (EROARE CONTROLER UNITATE OPTICĂ).** Unitatea optică nu răspunde la comenzi de la calculator.

**DATA ERROR (EROARE DATE).** Unitatea hard disk nu poate citi datele.

**DECREASING AVAILABLE MEMORY (REDUCEREA MEMORIEI DISPONIBILE).** Unul sau mai multe module de memorie s-ar pot fi defecte sau fixate incorect. Reinstalați modulele de memorie și, dacă este necesar, înlocuiți-le. Consultați *Service Manual* (Manualul de întreținere) la **support.dell.com** pentru mai multe informații.

**DISK C: FAILED INITIALIZATION (INIȚIALIZARE NEREUȘITĂ A DISCULUI C:).** Unitatea hard disk a eșuat la inițializare. Executați testele pentru unitatea hard disk din Dell Diagnostics (consultați „Dell Diagnostics“ la pagina 44).

**DRIVE NOT READY (UNITATEA NU ESTE PREGĂTITĂ PENTRU UTILIZARE).** Operația necesită o unitate hard disk în compartiment înainte de a putea continua. Instalați o unitate hard disk în compartimentul pentru unitatea hard disk. Consultați *Service Manual* (Manualul de întreținere) la **support.dell.com** pentru mai multe informații.

**ERROR READING PCMCIA CARD (EROARE LA CITIREA CARDULUI PCMCIA).** Computerul nu poate identifica cardul ExpressCard. Reintroduceți cardul sau încercați alt card. Consultați *Service Manual* (Manualul de întreținere) la **support.dell.com** pentru mai multe informații.



**EXTENDED MEMORY SIZE HAS CHANGED (MĂRIMEA MEMORIEI EXTINSE S-A SCHIMBAT).**

Capacitatea de memorie înregistrată în memoria nevolatilă (NVRAM) nu corespunde cu memoria instalată în computer. Reporniți computerul. Dacă eroarea apare din nou, contactați firma Dell (consultați „Cum se poate contacta Dell“ la pagina 76).

**THE FILE BEING COPIED IS TOO LARGE FOR THE DESTINATION DRIVE (FIȘIERUL COPIAT ESTE PEA MARE PENTRU UNITATEA DE DESTINAȚIE).**

Fișierul pe care încercați să-l copiați este prea mare pentru a încăpea de disc sau discul este plin. Încercați să copiați fișierul pe un disc diferit sau utilizați un disc de capacitate mai mare.

**A FILENAME CANNOT CONTAIN ANY OF THE FOLLOWING CHARACTERS (UN NUME DE FIȘIER NU POATE CONȚINE NICIUNUL DINTRE URMĂTOARELE CARACTERE: \ / : \* ? " < > |).**

Nu utilizați aceste caractere în numele de fișiere.

**GATE A20 FAILURE (EROARE LA POARTA A20).** S-ar putea ca un modul de memorie să fie prost conectat. Reinstalați modulele de memorie și, dacă este necesar, înlocuiți-le. Consultați *Service Manual* (Manualul de întreținere) la [support.dell.com](http://support.dell.com) pentru mai multe informații.

**GENERAL FAILURE (EROARE GENERALĂ).** Sistemul de operare este incapabil să efectueze comanda. Mesajul este de obicei urmat de informații specifice—de exemplu, *Printer out of paper* (Lipsă hârtie la imprimantă). Luați măsurile adecvate.

**HARD-DISK DRIVE CONFIGURATION ERROR (EROARE CONFIGURAȚIE UNITATE HARD DISK).** Computerul nu poate identifica tipul de unitate. Opriți calculatorul, scoateți hard discul (consultați *Manualul de service* (Service manual) la adresa **support.dell.com**) și porniți calculatorul de pe suport. Apoi opriți calculatorul, reinstalați hard disk-ul și reporniți calculatorul. Executați testele Hard Disk Drive din Dell Diagnostics (consultați „Dell Diagnostics“ la pagina 44).

**HARD-DISK DRIVE CONTROLLER FAILURE 0 (EROARE 0 CONTROLER UNITATE HARD DISK).** Unitatea hard disk nu răspunde la comenzi de la computer. Opriți calculatorul, scoateți hard discul (consultați *Manualul de service* (Service manual) la adresa **support.dell.com**) și porniți calculatorul de pe suport. Apoi opriți calculatorul, reinstalați hard disk-ul și reporniți calculatorul. Dacă problema persistă, încercați altă unitate. Executați testele Hard Disk Drive din Dell Diagnostics (consultați „Dell Diagnostics“ la pagina 44).

**HARD-DISK DRIVE FAILURE (EROARE UNITATE HARD DISK).** Unitatea hard disk nu răspunde la comenzi de la computer. Opriți calculatorul, scoateți hard discul (consultați *Manualul de service* (Service manual) la adresa **support.dell.com**) și porniți calculatorul de pe suport. Apoi opriți calculatorul, reinstalați hard disk-ul și reporniți calculatorul. Dacă problema persistă, încercați altă unitate. Executați testele Hard Disk Drive din Dell Diagnostics (consultați „Dell Diagnostics“ la pagina 44).

**HARD-DISK DRIVE READ FAILURE (EROARE LA CITIRE UNITATE HARD DISK).** Unitatea hard disk ar putea fi defectă. Opriți calculatorul, scoateți hard discul (consultați *Manualul de service* (Service manual) la adresa **support.dell.com**) și porniți calculatorul de pe suport. Apoi opriți calculatorul, reinstalați hard disk-ul și reporniți calculatorul. Dacă problema persistă, încercați altă unitate. Executați testele Hard Disk Drive din Dell Diagnostics (consultați „Dell Diagnostics“ la pagina 44).

**INSERT BOOTABLE MEDIA (INTRODUCEȚI UN SUPTOR CARE POATE FI FOLOSIT PENTRU INIȚIALIZARE).** Sistemul de operare încearcă să pornească de pe un suport care nu este suport de pornire. Introduceți un suport care poate fi folosit pentru inițializare.

**INVALID CONFIGURATION INFORMATION – PLEASE RUN SYSTEM SETUP PROGRAM (INFORMAȚII CONFIGURAȚIE INCORECTE – VĂ RUGĂM SĂ EXECUTAȚI PROGRAMUL DE CONFIGURARE SISTEM).** Informațiile de configurație sistem nu corespund cu configurația hardware. Mesajul apare cel mai probabil după instalarea unui modul de memorie. Corectați opțiunile adecvate în programul de configurare a sistemului. Consultați *Service Manual* (Manualul de întreținere) la **support.dell.com** pentru mai multe informații.

**KEYBOARD CLOCK LINE FAILURE (EROARE LINIE CEAS TASTATURĂ).** Pentru tastaturi externe, verificați conexiunea cablului. Executați testul Keyboard Controller din Dell Diagnostics (consultați „Dell Diagnostics“ la pagina 44).

**KEYBOARD CONTROLLER FAILURE (EROARE CONTROLER TASTATURĂ).** Pentru tastaturi externe, verificați conexiunea cablului. Reporniți computerul și evitați să atingeți tastatura sau mouse-ul în timpul procesului de inițializare. Executați testul Keyboard Controller din Dell Diagnostics (consultați „Dell Diagnostics“ la pagina 44).

**KEYBOARD DATA LINE FAILURE (EROARE LINIE DATE TASTATURĂ).** Pentru tastaturi externe, verificați conexiunea cablului. Executați testul Keyboard Controller din Dell Diagnostics (consultați „Dell Diagnostics“ la pagina 44).

### **KEYBOARD STUCK KEY FAILURE**

#### **(EROARE TASTATURA, TASTĂ**

**BLOCATĂ).** Pentru tastaturi sau tastaturi externe, verificați conexiunea cablului. Reporniți computerul și evitați să atingeți tastatura sau mouse-ul în timpul procesului de inițializare. Executați testul Stuck Key (Tastă blocată) din Dell Diagnostics (see „Dell Diagnostics“ la pagina 44).

### **MEMORY ADDRESS LINE FAILURE AT ADDRESS, READ VALUE EXPECTING VALUE (EROARE LA ACCESAREA LINIEI**

**DE DATE A MEMORIEI LA ADRESA, S-A CITIT VALOAREA, SE AȘTEPTA VALOAREA).** Un modul de memorie s-ar putea să fie defect sau fixat incorect. Reinstalați modulele de memorie și, dacă este necesar, înlocuiți-le. Consultați *Service Manual* (Manualul de întreținere) la **support.dell.com** pentru mai multe informații.

### **MEMORY ALLOCATION ERROR**

#### **(EROARE LA ALOCAREA MEMORIEI).**

Software-ul pe care încercați să-l executați este în conflict cu sistemul de operare, cu alt program sau cu un utilitar. Opriți computerul, așteptați 30 de secunde, apoi reporniți-l. Încercați să executați din nou. Dacă mesajul de eroare apare în continuare, consultați documentația software-ului.

### **MEMORY DATA LINE FAILURE AT ADDRESS, READ VALUE EXPECTING VALUE (EROARE LINIE DATE MEMORIE LA ADRESA, VALOARE CITITĂ VALOARE AȘTEPTATĂ).**

Un modul de memorie s-ar putea să fie defect sau fixat incorect. Reinstalați modulele de memorie și, dacă este necesar, înlocuiți-le. Consultați *Service Manual* (Manualul de întreținere) la **support.dell.com** pentru mai multe informații.

**MEMORY DOUBLE WORD LOGIC FAILURE AT ADDRESS, READ VALUE EXPECTING VALUE (EROARE LOGICĂ CUVÂNT DUBLU MEMORIE LA ADRESĂ, VALOARE CITITĂ VALOARE AȘTEPTATĂ).** Un modul de memorie s-ar putea să fie defect sau fixat incorect. Reinstalați modulele de memorie și, dacă este necesar, înlocuiți-le. Consultați *Service Manual* (Manualul de întreținere) la [support.dell.com](http://support.dell.com) pentru mai multe informații.

**MEMORY ODD/EVEN LOGIC FAILURE AT ADDRESS, READ VALUE EXPECTING VALUE (EROARE LOGICĂ PAR / IMPAR MEMORIE LA ADRESĂ, VALOARE CITITĂ VALOARE AȘTEPTATĂ).** Un modul de memorie s-ar putea să fie defect sau fixat incorect. Reinstalați modulele de memorie și, dacă este necesar, înlocuiți-le. Consultați *Service Manual* (Manualul de întreținere) la [support.dell.com](http://support.dell.com) pentru mai multe informații.

**MEMORY WRITE/READ FAILURE AT ADDRESS, READ VALUE EXPECTING VALUE (EROARE CITIRE / SCRIERE MEMORIE LA ADRESA, VALOARE CITITĂ VALOARE AȘTEPTATĂ).** Un modul de memorie s-ar putea să fie defect sau fixat incorect. Reinstalați modulele de memorie și, dacă este necesar, înlocuiți-le. Consultați *Service Manual* (Manualul de întreținere) la [support.dell.com](http://support.dell.com) pentru mai multe informații.

**NO BOOT DEVICE AVAILABLE (NICIUN DISPOZITIV DE PORNIRE DISPONIBIL).** Computerul nu poate găsi unitatea hard disk. Dacă unitatea hard disk este dispozitivul de pornire, asigurați-vă că unitatea este instalată, fixată corect și partiționată ca dispozitiv de pornire.

**NO BOOT SECTOR ON HARD DRIVE (NICIUN SECTOR DE PORNIRE PE UNITATEA HARD DISK).** Sistemul de operare ar putea fi deteriorat. Contactați firma Dell (consultați „Cum se poate contacta Dell“ la pagina 76).

**NO TIMER TICK INTERRUPT (LIPSĂ ÎNTRERUPERE CONTOR CRONOMETRU).** Este posibil ca un circuit integrat de pe placa de sistem să funcționeze defectuos. Executați testele System Set din Dell Diagnostics (consultați „Dell Diagnostics“ la pagina 44).

**NOT ENOUGH MEMORY OR RESOURCES. EXIT SOME PROGRAMS AND TRY AGAIN (MEMORIE SAU RESURSE INSUFICIENTE. ÎNCHIDEȚI UNELE PROGRAME ȘI ÎNCERCAȚI DIN NOU).** Aveți prea multe programe deschise. Închideți toate ferestrele și deschideți programul pe care doriți să-l utilizați.

**OPERATING SYSTEM NOT FOUND (SISTEMUL DE OPERARE NU ESTE GĂSIT).** Reinstalați hard diskul (consultați *Service Manual* (Manualul de service) la **support.dell.com**). Dacă problema persistă, contactați Dell (consultați „Cum se poate contacta Dell“ la pagina 76).

**OPTIONAL ROM BAD CHECKSUM (SUMĂ DE VERIFICARE GREȘITĂ LA ROM-UL OPȚIONAL).** Eroare la ROM-ul opțional. Contactați firma Dell (consultați „Cum se poate contacta Dell“ la pagina 76).

**A REQUIRED .DLL FILE WAS NOT FOUND (UN FIȘIER .DLL NECESAR NU A FOST GĂSIT).** Din programul pe care încercați să-l deschideți lipsește un fișier esențial. Eliminați, apoi reinstalați programul.

- 1 Faceți clic pe butonul **Start** din Windows Vista  → **Panou de control** → **Programe** → **Programe și caracteristici**.
- 2 Selectați programul pe care doriți să-l eliminați.
- 3 Faceți clic pe **Dezinstalare**.
- 4 Consultați documentația programului pentru instrucțiuni de instalare și reinstalați programul.

**SECTOR NOT FOUND (SECTORUL NU A FOST GĂSIT)**. Sistemul de operare nu poate localiza un sector pe unitatea hard disk. S-ar putea să aveți un sector defect sau FAT corupt pe unitatea hard disk. Executați utilitarul de verificare erori Windows pentru a verifica structura fișierelor pe unitatea hard disk. Consultați Asistență și suport Windows pentru instrucțiuni (faceți clic pe **Start** → **Ajutor și asistență**). Dacă un număr mare de sectoare sunt defecte, realizați o copie de siguranță a datelor (dacă este posibil), apoi reformatați unitatea hard disk.

### **SEEK ERROR (EROARE DE CĂUTARE).**

Sistemul de operare nu poate găsi o pistă specifică pe unitatea hard disk.

### **SHUTDOWN FAILURE (EROARE ÎNCHIDERE)**. Este posibil ca un circuit integrat de pe placa de sistem să funcționeze defectuos.

Executați testele System Set din Dell Diagnostics (consultați „Dell Diagnostics“ la pagina 44).

### **TIME-OF-DAY CLOCK LOST POWER (S-A PIERDUT ALIMENTAREA LA CEASUL CU ORA LOCALĂ)**. Setările de configurare a sistemului sunt deteriorate.

Conectați computerul la o priză electrică pentru a încărca bateria. Dacă problema persistă, încercați să restabiliți datele prin intrarea în programul de configurare sistem, apoi părăsiți imediat programul (consultați *Service Manual* (Manualul de întreținere) la [support.dell.com](http://support.dell.com)). Dacă mesajul reapare, contactați firma Dell (consultați „Cum se poate contacta Dell“ la pagina 76).

### **TIME-OF-DAY CLOCK STOPPED (S-A OPRIT CEASUL CU ORA LOCALĂ).**

Este posibil ca bateria rotundă care asigură suport pentru setările de configurare sistem să trebuiască înlocuită. Conectați computerul la o priză electrică pentru a încărca bateria. Dacă problema persistă, contactați Dell (consultați „Cum se poate contacta Dell“ la pagina 76).

### **TIME-OF-DAY NOT SET—PLEASE RUN THE SYSTEM SETUP PROGRAM (NU S-A SETAT ORA LOCALĂ – EXECU- TAȚI PROGRAMUL DE CONFIGURARE A SISTEMULUI).**

Ora sau data stocată în programul de configurare a sistemului nu corespunde cu ceasul sistemului. Corectați setările pentru opțiunile **Date** (Dată) și **Time** (Oră). Consultați *Service Manual* (Manualul de întreținere) la [support.dell.com](http://support.dell.com) pentru mai multe informații.

### **TIMER CHIP COUNTER 2 FAILED (EROARE CONTOR 2 CIRCUIT INTERGRAT).**

Este posibil ca un circuit integrat de pe placa de sistem să funcționeze defectuos. Executați testele System Set din Dell Diagnostics (consultați „Dell Diagnostics“ la pagina 44).

### **UNEXPECTED INTERRUPT IN PROTECTED MODE (ÎNTRERUPERE NEAȘTEPTATĂ ÎN MOD PROTEJAT).**

Controlerul tastaturii ar putea să funcționeze defectuos sau un modul de memorie ar putea fi desprins. Executați testele System Memory și testul Keyboard Controller din Dell Diagnostics (consultați „Dell Diagnostics“ la pagina 44).

### **X:\ IS NOT ACCESSIBLE. THE DEVICE IS NOT READY (X:\ NU ESTE ACCESIBILĂ. DISPOZITIVUL NU ESTE PREGĂTIT).**

Introduceți un disc în unitate și încercați din nou.



**WARNING: BATTERY IS CRITICALLY LOW (AVERTIZARE: BATERIA ESTE EXTREM DE SLABĂ).** Bateria rămâne fără curent. Înlocuiți bateria sau conectați computerul la o priză electrică; activați hibernare mode (mod hibernare) sau închideți computerul.

## Mesaje de sistem



**NOTĂ:** Dacă mesajul pe care l-ați primit nu este listat în tabel, consultați documentația sistemului de operare sau a programului care era executat atunci când mesajul a apărut.

**ALERT! PREVIOUS ATTEMPTS AT BOOTING THIS SYSTEM HAVE FAILED AT CHECKPOINT [NNNN]. FOR HELP IN RESOLVING THIS PROBLEM, PLEASE NOTE THIS CHECKPOINT AND CONTACT DELL TECHNICAL SUPPORT (ALERTĂ! ÎNCERCĂRILE ANTERIOARE DE PORNIRE A ACESTUI SISTEM AU**

**EȘUAT LA PUNCTUL DE CONTROL [NNNN]. PENTRU AJUTOR ÎN REZOLVAREA ACESTEI PROBLEME, VĂ RUGĂM SĂ NOTAȚI ACEST PUNCT DE CONTROL ȘI SĂ CONTACTAȚI ASISTENȚA TEHNICĂ DELL).** Computerul nu a reușit să finalizeze procesul de pornire de trei ori consecutiv pentru aceeași eroare (consultați „Cum se poate contacta Dell“ la pagina 76 pentru asistență).

**EROARE SUMĂ DE VERIFICARE CMOS.** Eroare posibilă a plăcii de sistem sau baterie RTC slabă. Înlocuiți bateria. Consultați *Service Manual* (Manualul de întreținere) la **support.dell.com** sau consultați „Cum se poate contacta Dell“ la pagina 76 pentru asistență.

**CPU FAN FAILURE (EROARE VENTILATOR CPU).** Eroare ventilator procesor. Înlocuiți ventilatorul procesorului. Consultați *Service Manual* (Manualul de întreținere) la **support.dell.com**.

**HARD-DISK DRIVE FAILURE (EROARE UNITATE HARD DISK).** Eroare unitate hard disk posibilă în timpul POST (autotest la inițializare). Verificați cablurile, interschimbați unitățile hard disk sau consultați „Cum se poate contacta Dell” la pagina 76 pentru asistență.

**HARD-DISK DRIVE READ FAILURE (EROARE LA CITIRE UNITATE HARD DISK).** Posibilă eroare la unitatea hard disk în timpul testului de pornire (consultați „Cum se poate contacta Dell” la pagina 76 pentru asistență).

**KEYBOARD FAILURE (EROARE TASTATURĂ).** Eroare tastatură sau cablu tastatură desprins.

**NO BOOT DEVICE AVAILABLE (NICIUN DISPOZITIV DE PORNIRE DISPONIBIL).** Nu există partiție care poate fi folosită pentru inițializare pe unitatea hard disk sau cablul unității hard disk este desprins sau nu există niciun dispozitiv care să poată fi folosit pentru inițializare.

- Dacă unitatea hard disk este dispozitivul de pornire, asigurați-vă de conectarea cablurilor și că unitatea este instalată corect și partiționată ca dispozitiv de pornire.
- Intrați în configurarea sistemului și asigurați-vă că informațiile referitoare la secvența de pornire sunt corecte, consultați *Service Manual* (Manualul de întreținere) la adresa **support.dell.com**.

**NO TIMER TICK INTERRUPT (LIPSĂ ÎNTRERUPERE CONTOR CRONOMETRU).** Un circuit integrat de pe placa de sistem poate să funcționeze defectuos sau există o eroare la placa de sistem (consultați „Cum se poate contacta Dell” la pagina 76 pentru asistență).

**USB OVER CURRENT ERROR (EROARE SUPRACURRENT USB).** Deconectați dispozitivul USB. Utilizați sursa de alimentare externă pentru dispozitivul USB.

**NOTICE – HARD DRIVE SELF MONITORING SYSTEM HAS REPORTED THAT A PARAMETER HAS EXCEEDED ITS NORMAL OPERATING RANGE. DELL RECOMMENDS THAT YOU BACK UP YOUR DATA REGULARLY. A PARAMETER OUT OF RANGE MAY OR MAY NOT INDICATE A POTENTIAL HARD DRIVE PROBLEM (ANUNȚ – SISTEMUL DE AUTO MONITORIZARE UNITATEA HARD DISK A RAPORTAT CĂ UN PARAMETRU A DEPĂȘIT INTERVALUL DE FUNCȚIONARE NORMAL. DELL VĂ RECOMANDĂ SĂ EFECTUAȚI REGULAT COPII DE SIGURANȚĂ LA DATELE DVS. UN PARAMETRU ÎN AFARA INTERVALULUI POATE SĂ INDICE SAU NU O PROBLEMĂ POTENȚIALĂ CU UNITATEA HARD DISK).**

Eroare S.M.A.R.T., posibilă eroare de unitate hard disk.

## Depanarea problemelor software și hardware

Dacă un dispozitiv fie nu este detectat în timpul configurării sistemului de operare, fie este detectat, dar este incorect configurat, puteți să utilizați Depanatorul hardware pentru a rezolva incompatibilitatea.

Pentru a porni Depanatorul hardware:

- 1 Faceți clic pe butonul **Start** din Windows Vista  și faceți clic pe **Ajutor și Asistență**.
- 2 Tastați `hardware troubleshooter` (depanator hardware) în câmpul de căutare și apăsați pe <Enter> pentru a începe căutarea.
- 3 În rezultatele de căutare, selectați opțiunea care descrie cel mai bine problema și urmați pașii de depanare rămași.

### Dell Diagnostics



**AVERTISMENT:** Înainte de a efectua lucrări în interiorul calculatorului, citiți instrucțiunile de siguranță livrate împreună cu calculatorul. Pentru informații suplimentare despre cele mai bune practici privind siguranța, consultați pagina de start pentru conformitatea cu reglementările [www.dell.com/regulatory\\_compliance](http://www.dell.com/regulatory_compliance).

### Când se utilizează Dell Diagnostics

Dacă întâmpinați o problemă cu computerul, efectuați verificările din Lockups and Software Problems (Blocări și probleme de software) (consultați „Blocări și probleme de software“ la pagina 51) și executați Dell Diagnostics înainte de a contacta firma Dell pentru asistență tehnică.

Este recomandat să imprimați aceste proceduri înainte să începeți.



**ANUNȚ:** Dell Diagnostics funcționează numai pe computere Dell.



**NOTĂ:** Suportul optic *Drivers and Utilities* (Driveri și utilitare) de la Dell este opțional și este posibil să nu fie livrat împreună cu computerul dumneavoastră.

Consultați *Service Manual* (Manualul de întreținere) la **support.dell.com** pentru a vedea informațiile referitoare la configurația computerului și asigurați-vă că dispozitivul pe care doriți să-l testați este afișat în programul de configurare a sistemului și este activ.

Porniți Dell Diagnostics de pe unitatea hard disk sau de pe suportul optic *Drivers and Utilities* de la Dell.

## Pornirea Dell Diagnostics de pe hard disk



**NOTĂ:** În cazul în care computerul nu poate afișa o imagine pe ecran, consultați „Cum se poate contacta Dell“ la pagina 76.

- 1 Asigurați-vă de conectarea computerului la o priză electrică care se știe că funcționează corect.
- 2 Porniți (sau reporniți) calculatorul dumneavoastră.
- 3 Când apare logo-ul DELL™, apăsați imediat pe <F12>. Selectați **Diagnosticare** din meniul de pornire și apăsați pe <Enter>.



**NOTĂ:** Dacă așteptați prea mult și apare deja logo-ul sistemului de operare, continuați să așteptați până când se afișează desktopul Microsoft® Windows®, apoi închideți computerul și încercați din nou.



**NOTĂ:** Dacă se afișează un mesaj care vă informează că nu a fost găsită nicio partiție utilitară de diagnosticare, executați Dell Diagnostics de pe suportul optic *Drivers and Utilities* (Driveri și utilitare).

- 4 Apăsați orice tastă pentru a porni Dell Diagnostics de pe partiția utilitară de diagnosticare aflată pe hard disk și urmați instrucțiunile de pe ecran.

### Pornirea Dell Diagnostics de pe suportul optic *Drivers and Utilities* (Drivere și utilitare) de la Dell

- 1 Introduceți suportul optic *Drivers and Utilities* (Drivere și utilitare).
- 2 Opriți și reporniți computerul. Când apare logo-ul DELL, apăsați imediat <F12>.



**NOTĂ:** Dacă așteptați prea mult și apare deja logo-ul sistemului de operare, continuați să așteptați până când se afișează desktopul Microsoft® Windows®, apoi închideți computerul și încercați din nou.



**NOTĂ:** Următorii pași schimbă secvența de pornire doar pentru data următoare. La următoarea pornire, computerul pornește conform dispozitivelor specificate în programul de configurare a sistemului.

- 3 Când apare lista cu dispozitive de pornire, evidențiați **CD/DVD/CD-RW** și apăsați pe <Enter>.
- 4 Selectați opțiunea **Încărcare de pe CD-ROM** din meniul care se afișează și apăsați pe <Enter>.
- 5 Tastați 1 pentru a porni meniul CD și apăsați pe <Enter> pentru a continua.
- 6 Selectați **Run the 32 Bit Dell Diagnostics** (Executare Dell Diagnostics pe 32 de biți) din lista numerotată. Dacă sunt listate versiuni multiple, selectați versiunea adecvată pentru computerul dumneavoastră.
- 7 Când apare **Main Menu** Dell Diagnostics, selectați testul pe care doriți să-l executați și urmați instrucțiunile de pe ecran.

## Sfaturi pentru depanare

Urmați aceste sfaturi atunci când depanați computerul dumneavoastră:

- Dacă ați adăugat sau ați scos o piesă înainte ca problema să apară, revizuiți procedurile de instalare și asigurați-vă că piesa este instalată corect (consultați *Service Manual* (Manualul de întreținere) la [support.dell.com](http://support.dell.com)).
- Dacă un dispozitiv nu funcționează, asigurați-vă că dispozitivul este conectat corect.
- Dacă pe ecran se afișează un mesaj de eroare, notați mesajul cu exactitate. Acest mesaj poate ajuta personalul de asistență să diagnosticheze și să rezolve problema(ele).
- Dacă mesajul de eroare apare într-un program, consultați documentația programului.



**NOTĂ:** Procedurile din acest document au fost redactate pentru vizualizarea implicită Windows, prin urmare s-ar putea să nu fie aplicabile dacă setați calculatorul dumneavoastră Dell la vizualizarea Windows Classic.

## Probleme de alimentare



**AVERTISMENT:** Înainte de a efectua lucrări în interiorul calculatorului, citiți instrucțiunile de siguranță livrate împreună cu calculatorul. Pentru informații suplimentare despre cele mai bune practici privind siguranța, consultați pagina de start pentru conformitatea cu reglementările [www.dell.com/regulatory\\_compliance](http://www.dell.com/regulatory_compliance).

**DACĂ LUMINA DE ALIMENTARE ESTE STINSĂ.** Computerul este fie oprit, fie nu primește alimentare.

- Introduceți din nou cablul de alimentare în conectorul de alimentare din partea din spate a computerului și în priza electrică.
- Evitați cablurile de alimentare multiplă, prelungitoarele de alimentare și alte dispozitive de protecție a alimentării pentru a verifica pornirea corectă a computerului.
- Asigurați-vă că toate cablurile de alimentare multiplă utilizate sunt introduse într-o priză electrică și sunt pornite.
- Asigurați-vă că priza electrică funcționează testând-o pe un alt dispozitiv, cum ar fi o lampă.
- Asigurați-vă de conectarea strânsă a cablului de alimentare și a cablului de la panoul frontal la placa de sistem (consultați *Service Manual* (Manualul de întreținere) la [support.dell.com](http://support.dell.com)).

**DACĂ LUMINA DE ALIMENTARE ESTE ALBASTRĂ ȘI CALCULATORUL NU RĂSPUNDE.**

- Asigurați-vă că afișajul este conectat și pornit.

**DACĂ LUMINA DE ALIMENTARE ESTE ALBASTRĂ ȘI LUMINEAZĂ INTERMITENT.** Computerul este în modul standby. Apăsați o tastă de pe tastatură, deplasați mausul sau apăsați pe butonul de alimentare pentru a relua funcționarea normală.

**DACĂ LEDUL DE ALIMENTARE LUMINEAZĂ GALBEN INTERMITENT.** Computerul primește alimentare electrică, un dispozitiv s-ar putea să funcționeze defectuos sau să fie instalat incorect.

- Scoateți și apoi reinstalați toate modulele de memorie (consultați *Service Manual* (Manualul de întreținere) la adresa [support.dell.com](http://support.dell.com)).



- Scoateți și apoi reinstalați toate cardurile de extensie, inclusiv plăcile grafice (consultați *Service Manual* (Manualul de întreținere) la adresa **support.dell.com**).

**DACĂ LUMINA DE ALIMENTARE ESTE CONTINUU GALBENĂ.** Există o problemă de alimentare, un dispozitiv s-ar putea să funcționeze defectuos sau să fie instalat incorect.

- Asigurați-vă de conectarea strânsă a cablului de alimentare al procesorului la conectorul de alimentare al plăcii de sistem (consultați *Service Manual* (Manualul de întreținere) la adresa **support.dell.com**).
- Asigurați-vă de conectarea strânsă a cablului de alimentare și a cablului de la panoul frontal la conectorul plăcii de sistem (consultați *Service Manual* (Manualul de întreținere) la adresa **support.dell.com**).

**ELIMINAȚI INTERFERENȚA.** Unele cauze posibile de interferență sunt:

- Cablurile prelungitoare pentru alimentare, tastatură și mouse.
- Prea multe dispozitive conectate la același cablu de alimentare multiplă.
- Mai multe cabluri de alimentare multiplă conectate la aceeași priză electrică.

## Probleme de memorie



**AVERTISMENT:** Înainte de a efectua lucrări în interiorul calculatorului, citiți instrucțiunile de siguranță livrate împreună cu calculatorul. Pentru informații suplimentare despre cele mai bune practici privind siguranța, consultați pagina de start pentru conformitatea cu reglementările [www.dell.com/regulatory\\_compliance](http://www.dell.com/regulatory_compliance).

### DACĂ PRIMIȚI UN MESAJ DE MEMORIE INSUFICIENTĂ.

- Salvați și închideți toate fișierele deschise și ieșiți din toate programele deschise pe care nu le utilizați pentru a vedea dacă aceasta rezolvă problema.
- Consultați documentația software-ului pentru cerințele minime de memorie. Dacă este necesar, instalați memorie suplimentară (consultați *Service Manual* (Manualul de întreținere) la adresa **support.dell.com**).
- Reinstalați modulele de memorie (consultați *Service Manual* (Manualul de întreținere) la adresa **support.dell.com**) pentru a vă asigura de comunicarea corectă a calculatorului cu memoria.
- Executați Dell Diagnostics (consultați „Dell Diagnostics“ la pagina 44).

### DACĂ ÎNTÂMPINAȚI ALTE PROBLEME DE MEMORIE.

- Reinstalați modulele de memorie (consultați *Service Manual* (Manualul de întreținere) la adresa **support.dell.com**) pentru a vă asigura de comunicarea corectă a calculatorului cu memoria.
- Asigurați-vă că urmați instrucțiunile de instalare a memoriei (consultați *Service Manual* (Manualul de întreținere) la adresa **support.dell.com**).
- Asigurați-vă că memoria pe care o utilizați este acceptată de computerul dumneavoastră. Pentru mai multe informații despre tipul de memorie acceptat de computerul dumneavoastră, consultați „Memorie“ la pagina 20.
- Executați Dell Diagnostics (consultați „Dell Diagnostics“ la pagina 44).

## Blocări și probleme de software



**AVERTISMENT:** Înainte de a efectua lucrări în interiorul calculatorului, citiți instrucțiunile de siguranță livrate împreună cu calculatorul. Pentru informații suplimentare despre cele mai bune practici privind siguranța, consultați pagina de start pentru conformitatea cu reglementările [www.dell.com/regulatory\\_compliance](http://www.dell.com/regulatory_compliance).

## Computerul nu pornește

**ASIGURAȚI-VĂ DE CONECTAREA STABILĂ A CABLULUI DE ALIMENTARE LA COMPUTER ȘI LA PRIZA ELECTRICĂ.**

## Computerul nu mai răspunde



**ANUNȚ:** S-ar putea să pierdeți date dacă nu reușiți să efectuați o închidere a sistemului de operare.

**OPRIȚI COMPUTERUL.** Dacă nu reușiți să obțineți un răspuns prin apăsarea unei taste pe tastatură sau prin deplasarea mouse-ului, apăsați și mențineți butonul de alimentare timp de cel puțin 8 până la 10 secunde (până când calculatorul se oprește) și apoi reporniți calculatorul.

## Un program nu mai răspunde

**ÎNCHIDEȚI PROGRAMUL.**

- 1 Apăsați simultan pe <Ctrl><Shift><Esc> pentru a accesa Managerul de activități și faceți clic pe fila **Aplicații**.
- 2 Faceți clic pentru a selecta programul care nu mai răspunde și faceți clic pe **Închidere activitate**.

### Un program se blochează în mod repetat



**NOTĂ:** Majoritatea programelor software includ instrucțiuni de instalare în documentația proprie sau pe un CD sau DVD.

#### VERIFICAȚI DOCUMENTAȚIA SOFTWARE.

Dacă este necesar, dezinstalați și apoi reinstalați programul.

### Un program este conceput pentru un sistem de operare Microsoft® Windows® anterior

#### EXECUTAȚI EXPERTUL COMPATIBILITATE PROGRAM.

Expertul compatibilitate program configurează un program astfel încât să fie executat într-un mediu similar cu mediile sistemului de operare alături de Windows Vista.

- 1 Faceți clic pe **Start**  → **Panou de control** → **Programe** → **Utilizare program mai vechi cu această versiune de Windows**.
- 2 În ecranul de bun venit, faceți clic pe **Următorul**.
- 3 Urmăriți instrucțiunile de pe ecran.

### Apare un ecran albastru

**OPRIȚI COMPUTERUL.** Dacă nu reușiți să obțineți un răspuns prin apăsarea unei taste pe tastatură sau prin deplasarea mouse-ului, apăsați și mențineți butonul de alimentare timp de cel puțin 8 până la 10 secunde (până când calculatorul se oprește) și apoi reporniți calculatorul.

## Alte probleme de software

### VERIFICAȚI DOCUMENTAȚIA SOFTWARE-ULUI SAU CONTACTAȚI PRODUCĂTORUL PENTRU INFORMAȚII DE DEPANARE.

- Asigurați-vă că programul este compatibil cu sistemul de operare instalat pe computerul dumneavoastră.
- Asigurați-vă de îndeplinirea cerințelor minime de hardware pentru executarea software-ului. Consultați documentația software-ului pentru informații.
- Asigurați-vă că programul este instalat și configurat corect.
- Verificați dacă driverele dispozitivului nu intră în conflict cu programul.
- Dacă este necesar, dezinstalați și apoi reinstalați programul.

### REALIZAȚI IMEDIAT O COPIE DE SIGURANȚĂ A FIȘIERELOR.

- Utilizați un program de scanare a virusilor, pentru a verifica hard discul, CD-urile sau DVD-urile.
- Salvați și închideți toate fișierele sau programele deschise și închideți computerul prin intermediul meniului Start.

## Serviciul de actualizare tehnică Dell

Serviciul de actualizare tehnică Dell asigură notificare proactivă prin e-mail cu privire la actualizările de software și hardware pentru calculatorul dumneavoastră. Serviciul este gratuit și poate fi personalizat în ce privește conținutul, formatul și frecvența cu care primiți notificări.

Pentru a vă abona la serviciul de actualizare tehnică Dell, mergeți la **[support.dell.com/technicalupdate](http://support.dell.com/technicalupdate)**.

# Dell Support Center (Centru de Asistență Dell)

Centrul de Asistență Dell vă ajută să găsiți informațiile de care aveți nevoie privind service-ul, asistența și informații specifice sistemului. Pentru mai multe informații privind Centrul de Asistență Dell și instrumente de asistență disponibile, executați clic pe caseta tab **Servicii** la **support.dell.com**.

Executați clic pe pictograma  din bara de sarcini pentru a rula aplicația Pagina de pornire oferă legături pentru a accesa următoarele:

- Ajutor automat (Depanare, Securitate, Performanță sistem, Rețea/Internet, Copie de siguranță/Restabilire, și Windows Vista)
- Alerte (alerte de asistență tehnică relevante pentru computerul dumneavoastră)

- Asistență Dell (Asistență tehnică DellConnect™, Service Clienți, Instruire și Tutoriale, Asistență telefonică Dell, și Scanare Online cu PCCheckUp)
- Despre sistemul dumneavoastră (Documentație sistem, Informații privind garanția, Informații de sistem, Modernizări și Accesorii)

Partea de sus a paginii de pornire Centru de Asistență Dell afișează modelul computerului dumneavoastră împreună cu eticheta service și codul de service express.

Pentru mai multe informații privind Centrul de Asistență Dell, consultați Ghidul Tehnologic Dell. Acesta este disponibil în Asistență și suport Windows (**Start** → **Help and Support**) și pe website-ul de asistență Dell (**support.dell.com**).

# Reinstalare software

## drivere

### Identificarea driverelor

Dacă întâmpinați o problemă cu orice dispozitiv, identificați dacă driverul este sursa problemei dumneavoastră și, dacă este necesar, actualizați driverul.

- 1 Executați clic pe butonul **Start** Windows Vista™  și executați clic dreapta pe **Computer** (Calculator).
- 2 Faceți clic pe **Proprietăți** → **Manager dispozitive**.



**NOTĂ:** Este posibil să apară fereastra **Control cont utilizator**. Dacă aveți drept de administrator pe computer, faceți clic pe **Continuare**; în caz contrar, contactați administratorul dumneavoastră pentru a continua.

Parcurgeți în jos lista pentru a vedea dacă există un dispozitiv cu un semn al exclamării (un cerc galben cu un [!]) pe pictograma dispozitivului.



Dacă lângă numele dispozitivului apare un semn al exclamării, s-ar putea să fie necesar să reinstalați driverul sau să instalați un driver nou (consultați „Reinstalare drivere și utilitare“ la pagina 55).

### Reinstalare drivere și utilitare



**ANUNȚ:** Site-ul Web Dell Support la [support.dell.com](http://support.dell.com) și suportul optic *Drivers and Utilities* furnizează drivere aprobate pentru computere Dell™. Dacă instalați dispozitive obținute de la alte surse, computerul dumneavoastră ar putea să nu funcționeze corect.

### Revenirea la o versiune anterioară a driverului dispozitivului

- 1 Faceți clic pe butonul **Start** Windows Vista , apoi faceți clic dreapta pe **Computer**.
- 2 Faceți clic pe **Proprietăți** → **Manager dispozitive**.  
 **NOTĂ:** Este posibil să apară fereastra **Control cont utilizator**. Dacă aveți drept de administrator pe computer, faceți clic pe **Continuare**; în caz contrar, contactați administratorul dumneavoastră pentru a accesa Manager dispozitive.
- 3 Faceți clic dreapta pe dispozitivul pentru care a fost instalat driverul nou și apoi faceți clic pe **Proprietăți**.
- 4 Faceți clic pe fila **Driver** → **Roll Back Driver** (Revenire driver).

Dacă Device Driver Rollback (Revenire driver dispozitiv) nu rezolvă problema, atunci utilizați Restabilire sistem (consultați „Restabilirea sistemului de operare“ la pagina 59) pentru a readuce computerul la starea de funcționare care a existat înainte să instalați driverul nou.

### Utilizarea suportului optic Drivers and Utilities (Driveri și utilitare)

Dacă utilizarea Device Driver Rollback (Revenire driver dispozitiv) sau Restabilire sistem (consultați „Restabilirea sistemului de operare“ la pagina 59) nu rezolvă problema, reinstalați driverul de pe suportul optic *Drivers and Utilities*.

- 1 Cu desktopul Windows afișat, introduceți suportul optic *Drivers and Utilities* (Driveri și utilitare).  
Dacă utilizați pentru prima dată suportul optic *Drivers and Utilities*, mergeți la etapa 2. Dacă nu, mergeți la etapa 5.



- 2 Atunci când pornește programul de instalare de pe suportul optic *Drivers and Utilities* (Driveri și utilitare), urmați mesajele prompt de pe ecran.



**NOTĂ:** În majoritatea cazurilor, programul *Drivers and Utilities* (Driveri și utilitare) pornește automat. În caz contrar, porniți Windows Explorer, faceți clic pe directorul unității media pentru a afișa conținutul suportului și apoi faceți dublu clic pe fișierul **autorcd.exe**.

- 3 Atunci când apare fereastra **Expert InstallShield finalizat**, scoateți suportul optic *Drivers and Utilities* (Driveri și utilitare) și faceți clic pe **Terminare** pentru a reporni computerul.
- 4 Atunci când vedeți desktopul Windows, reintroduceți suportul optic *Drivers and Utilities* (Driveri și utilitare).

- 5 În ecranul **Welcome Dell System Owner** (Bun venit proprietarului de sistem Dell), faceți clic pe **Următorul**.



**NOTĂ:** Programul *Drivers and Utilities* afișează drivere doar pentru hardware care este deja instalat în computerul dumneavoastră. Dacă ați instalat hardware suplimentar, s-ar putea ca driverele pentru noul hardware să nu fie afișate. Dacă acele drivere nu sunt afișate, părăsiți programul *Drivers and Utilities*. Pentru informații despre drivere, consultați documentația care însoțește dispozitivul.

Un mesaj apare, declarând că suportul *Drivers and Utilities* detectează hardware în computerul dumneavoastră.

Drivererele utilizate de computer sunt afișate automat în fereastra



**My Drivers — The ResourceCD has identified these components in your system** (Drivererele mele — ResourceCD a identificat aceste componente în sistemul dumneavoastră).

- 6 Faceți clic pe driverul pe care doriți să-l reinstalați și urmați instrucțiunile de pe ecran.

Dacă un anumit driver nu este listat, driverul respectiv nu este necesar pentru sistemul dumneavoastră de operare.

## Reinstalarea manuală a driverelor

După extragerea fișierelor driver pe unitatea hard disk după cum este descris în secțiunea anterioară:

- 1 Faceți clic pe butonul **Start** Windows Vista , apoi faceți clic dreapta pe **Computer**.
- 2 Faceți clic pe **Proprietăți** → **Manager dispozitive**.  
 **NOTĂ:** Este posibil să apară fereastra **Control cont utilizator**. Dacă aveți drept de administrator pe computer, faceți clic pe **Continuare**; în caz contrar, contactați administratorul dumneavoastră pentru a accesa Manager dispozitive.
- 3 Faceți dublu clic pe tipul de dispozitiv pentru care instalați driverul (de exemplu, **Audio** sau **Video**).

- 4 Faceți dublu clic pe numele dispozitivului pentru care instalați driverul.
- 5 Faceți clic pe fila **Driver**→ **Actualizare driver**→ **Răsfoire computer pentru software de driver**.
- 6 Faceți clic pe **Răsfoire** și răsfoiți până la locația în care ați copiat anterior fișierele driverului.
- 7 Atunci când apare numele driverului adecvat, faceți clic pe numele driverului→ **OK**→ **Următorul**.
- 8 Faceți clic pe **Terminare** și reporniți computerul.

## Restabilirea sistemului de operare

Puteți să restabiliți sistemul de operare în următoarele moduri:

- Restabilire sistem Microsoft Windows readuce computerul la o stare de funcționare anterioară fără să afecteze fișierele de date. Utilizați Restabilire sistem ca primă soluție pentru restabilirea sistemului dumneavoastră de operare și păstrarea fișierelor de date.
- Dacă ați primit un suport optic *Operating System* (Sistem de operare) împreună cu computerul, îl puteți utiliza pentru a restabili sistemul de operare. Cu toate acestea, și utilizarea suportului optic *Operating System* șterge toate datele de pe unitatea hard disk. Utilizați suportul *numai* dacă System Restore (Restabilire sistem) nu a rezolvat problema sistemului de operare.

### Utilizarea Restabilire sistem Microsoft® Windows®

Sistemele de operare Windows oferă o opțiune Restabilire sistem care vă permite să readuceți computerul la o stare de funcționare anterioară (fără să afecteze fișierele de date) dacă modificările de hardware, software sau alte setări de sistem au lăsat computerul într-o stare de funcționare nedorită. Toate modificările pe care Restabilire sistem le face pe computerul dumneavoastră sunt complet reversibile.



**ANUNȚ:** Efectuați copii de siguranță regulate ale fișierelor de date. Restabilire sistem nu monitorizează fișierele de date și nu le recuperează.



**NOTĂ:** Procedurile din acest document au fost scrise pentru vizualizarea implicită Windows, astfel încât s-ar putea să nu se aplice dacă setați computerul Dell™ la vizualizarea Windows Classic.



**NOTĂ:** Setati computerul dumneavoastră Dell™ la vizualizarea clasică Windows.

### Pornirea Restabilire sistem

- 1 Faceți clic pe **Start** .
- 2 În caseta Start Search (Pornire căutare), tastați `System Restore` (Restaurare sistem) și apăsați <Enter>.



**NOTĂ:** Este posibil să apară fereastra **Control cont utilizator**. Dacă aveți drept de administrator pe computer, faceți clic pe **Continuare**; în caz contrar, contactați administratorul dumneavoastră pentru a continua acțiunea dorită.

- 3 Faceți clic pe **Următorul** și urmați solicitările rămase de pe ecran.

În cazul în care System Restore (Restaurare sistem) nu a rezolvat problema, puteți să anulați ultima restaurare a sistemului (consultați „Anularea ultimei restabiliri a sistemului” la pagina 61).

## Anularea ultimei restabiliri a sistemului



**ANUNȚ:** Înainte să anulați ultima restabilire a sistemului, salvați și închideți toate fișierele deschise și închideți toate programele deschise. Nu modificați, nu deschideți și nu ștergeți niciun fișier sau program până când restabilirea sistemului nu este completă.

- 1 Faceți clic pe **Start** .
- 2 În caseta Start Search (Pornire căutare), tastați `System Restore` (Restaurare sistem) și apăsați <Enter>.
- 3 Faceți clic pe **Anulare ultima restabilire**, apoi faceți clic pe **Următorul**.

## Utilizarea suportului optic Operating System (Sistem de operare)

### Înainte de a începe

Dacă vă gândiți să reinstalați sistemul de operare Windows pentru a corecta o problemă cu un driver nou instalat, mai întâi încercați să utilizați Windows Device Driver Rollback (Revenire driver dispozitiv Windows). Consultați „Revenirea la o versiune anterioară a driverului dispozitivului“ la pagina 56. Dacă Device Driver Rollback (Revenire driver dispozitiv) nu rezolvă problema, atunci utilizați Microsoft Windows System Restore (Restaurare sistem Microsoft Windows) pentru a readuce sistemul de operare în starea de funcționare în care se afla înainte să instalați driverul dispozitivului nou. Consultați „Utilizarea Restabilire sistem Microsoft® Windows®“ la pagina 60.



**ANUNȚ:** Înainte să efectuați instalarea, realizați copii de siguranță ale tuturor fișierelor de date de pe unitatea hard disk principală. Pentru configurații cu unitate hard disk convențională, unitatea hard disk principală este unitatea detectată prima dată de calculator.

Pentru a reinstala Windows, aveți nevoie de suportul de stocare Dell™ *Operating System* (Sistem de operare) și de suportul de stocare Dell *Drivers and Utilities* (Driveri și utilitare).



**NOTĂ:** Suportul Dell *Drivers and Utilities* conține drivere care au fost instalate în timpul asamblării calculatorului. Utilizați suportul de stocare *Drivers and Utilities* Dell pentru a încărca toate driverele necesare. În funcție de regiunea din care ați comandat calculatorul, sau dacă ați solicitat suportul optic, suportul optic Dell *Drivers and Utilities* și suportul optic Dell *Operating System* s-ar putea să nu fie livrate împreună cu calculatorul.

## Reinstalarea Windows

Procesul de reinstalare poate dura 1 până la 2 ore. După ce reinstalați sistemul de operare, trebuie să reinstalați de asemenea driverele dispozitivelor, programul antivirus și alt software.

- 1 Salvați și închideți toate fișierele deschise și închideți toate programele deschise.
- 2 Introduceți suportul optic *Operating System*.
- 3 Dacă apare mesajul *Instalare Windows*, faceți clic pe **leșire**.
- 4 Reporniți computerul.

Când apare logo-ul DELL, apăsați imediat pe <F12>.



**NOTĂ:** Dacă așteptați prea mult și apare deja logo-ul sistemului de operare, continuați să așteptați până când se afișează desktopul Microsoft® Windows®; apoi închideți computerul și încercați din nou.



**NOTĂ:** Următorii pași schimbă secvența de pornire doar pentru data următoare. La următoarea pornire, computerul pornește conform dispozitivelor specificate în programul de configurare a sistemului.

- 5 Când apare lista cu dispozitive de încărcare, evidențiați **Unitate CD/DVD/CD-RW** și apăsați pe <Enter>.
- 6 Apăsați pe orice tastă pentru **Încărcare de pe CD-ROM** și urmați instrucțiunile de pe ecran pentru a încheia instalarea.





## Găsirea informațiilor



**NOTĂ:** Este posibil ca unele funcții sau suporturi să fie opționale și să nu fie livrate împreună cu computerul dumneavoastră. Este posibil ca unele funcții sau suporturi să nu fie disponibile în anumite țări.



**NOTĂ:** Informații suplimentare ar putea fi livrate împreună cu computerul dumneavoastră.

Document / Suport / Etichetă	Cuprins
<p><b>Etichetă de service/ Cod de service expres</b></p> <p>Eticheta de service / Codul de service expres se află pe computerul dumneavoastră.</p>	<ul style="list-style-type: none"> <li>• Utilizați Eticheta de service pentru identificarea computerului dumneavoastră atunci când utilizați <b>support.dell.com</b> sau contactați asistența tehnică</li> <li>• Introduceți Codul de service expres pentru a direcționa apelul dumneavoastră atunci când contactați asistența tehnică</li> </ul> <p><b>NOTĂ:</b> Eticheta de service / Codul de service expres se află pe computerul dumneavoastră.</p>

---

Document / Suport / Etichetă	Cuprins
<b>Suportul optic Drivers and Utilities (Driveri și utilitare)</b>  Suportul optic <i>Drivers and Utilities</i> (Driveri și utilitare) este un CD sau un DVD care ar putea fi livrat împreună cu computerul dumneavoastră.	<ul style="list-style-type: none"><li>• Un program de diagnosticare pentru computerul dumneavoastră</li><li>• Driveri pentru computerul dumneavoastră</li><li>• Actualizări de driveri și documentație pot fi găsite la <b>support.dell.com</b></li><li>• Software sistem portabil (SSP)</li><li>• Fișiere Readme</li></ul> <p><b>NOTĂ:</b> Fișierele Readme pot fi incluse pe suportul dumneavoastră pentru a oferi actualizări de ultim moment despre modificările tehnice efectuate pe computerul dumneavoastră sau material de referință tehnică avansat pentru tehnicieni sau utilizatori experimentați.</p>
<b>Suportul optic Operating System (Sistem de operare)</b>  Suportul optic <i>Operating System</i> (Sistem de operare) este un CD sau un DVD care ar putea fi livrat împreună cu computerul dumneavoastră.	Reinstalați sistemul dumneavoastră de operare

---

---

Document / Suport / Etichetă	Cuprins
<p><b>Documentație privind siguranța, reglementările, garanția și asistența tehnică</b></p> <p>Este posibil ca informații de acest tip să fie livrate împreună cu computerul dumneavoastră. Pentru informații suplimentare despre reglementări, consultați pagina de start pentru conformitatea cu reglementările pe site-ul <b>www.dell.com</b> la următoarea adresă: <b>www.dell.com/regulatory_compliance.</b></p>	<ul style="list-style-type: none"><li>• Informații privind garanția</li><li>• Termeni și condiții (numai pentru S.U.A.)</li><li>• Instrucțiuni de siguranță</li><li>• Informații privind reglementările</li><li>• informații despre ergonomie</li><li>• Acord de licență pentru utilizatorii finali</li></ul>
<p><b>Manual de service</b></p> <p><i>Service Manual</i> (Manualul de service) pentru computerul dumneavoastră este disponibil la adresa <b>support.dell.com</b>.</p>	<ul style="list-style-type: none"><li>• Cum se scot și se înlocuiesc componentele</li><li>• Cum se configurează setările de sistem</li><li>• Cum se depanează și se rezolvă problemele</li></ul>

---

<b>Document / Suport / Etichetă</b>	<b>Cuprins</b>
<b>Ghid tehnologic Dell</b> <i>Dell Technology Guide</i> (Ghidul tehnologic Dell) este disponibil la adresa <b>support.dell.com</b> .	<ul style="list-style-type: none"><li>• Despre sistemul dumneavoastră de operare</li><li>• Utilizarea și întreținerea dispozitivelor</li><li>• Înțelegerea tehnologiilor, cum ar fi RAID, Internet, tehnologie wireless Bluetooth<sup>®</sup>, e-mail, conectare la rețea și altele</li></ul>
<b>Etichetă licență Microsoft<sup>®</sup> Windows<sup>®</sup></b>  Licența dumneavoastră Microsoft Windows este localizată pe computer.	<ul style="list-style-type: none"><li>• Oferă cheia de produs pentru sistemul dumneavoastră de operare</li></ul>

## Obținerea de ajutor

### Obținerea de asistență



**AVERTISMENT:** Dacă trebuie să scoateți carcasa computerului, deconectați mai întâi cablurile de alimentare și modem ale computerului de la toate prizele electrice. Urmați instrucțiunile de siguranță livrate împreună cu computerul.

Dacă întâmpinați o problemă cu computerul, puteți efectua următorii pași pentru a diagnostica și a depana problema:

- 1 Consultați „Sfaturi pentru depanare“ la pagina 47 pentru informații și proceduri cu privire la problema pe care o întâmpină computerul.
- 2 Consultați „Dell Diagnostics“ la pagina 44 pentru proceduri despre executarea Dell Diagnostics.

- 3 Completați „Listă de verificare diagnosticare“ la pagina 75.
- 4 Utilizați suita extinsă Dell de servicii online disponibile la Dell Support (**support.dell.com**) pentru ajutor cu privire la procedurile de instalare și depanare. Consultați „Servicii Online“ la pagina 71 pentru o listă mai detaliată a Dell Support online.
- 5 Dacă pașii precedenți nu au rezolvat problema, consultați „Cum se poate contacta Dell“ la pagina 76.



**NOTĂ:** Contactați Dell Support de pe un post telefonic aflat în apropierea computerului, astfel încât personalul de asistență să vă poată ajuta cu toate procedurile necesare.



**NOTĂ:** Este posibil ca sistemul Cod de service expres al companiei Dell să nu fie disponibil în toate țările.

Atunci când vi se solicită de către sistemul telefonic automat al companiei Dell, introduceți Codul de service expres pentru a direcționa apelul către personalul de asistență competent. Dacă nu aveți un Cod de service expres, deschideți folderul **Dell Accessories** (Accesorii Dell), faceți dublu clic pe pictograma **Express Service Code** (Cod serviciu expres), și urmați instrucțiunile.

Pentru instrucțiuni despre utilizarea Dell Support, consultați „Asistență tehnică și serviciu clienți” la pagina 70.



**NOTĂ:** Unele dintre următoarele servicii nu sunt întotdeauna disponibile în toate locațiile din afara Statelor Unite continentale. Contactați reprezentantul local Dell pentru informații despre disponibilitate.

## Asistență tehnică și serviciu clienți

Serviciul de asistență Dell este disponibil pentru a răspunde întrebărilor dumneavoastră despre componentele hardware Dell™. Personalul nostru de asistență utilizează diagnosticarea bazată pe calculator pentru a asigura răspunsuri rapide și precise.

Pentru a contacta serviciul de asistență Dell, consultați „Înainte de a apela serviciul clienți” la pagina 74, iar apoi consultați informațiile de contact pentru regiunea dumneavoastră sau accesați **support.dell.com**.

## Servicii Online

Puteți afla informații despre produsele și serviciile Dell pe următoarele site-uri web:

[www.dell.com](http://www.dell.com)

[www.dell.com/ap](http://www.dell.com/ap) (numai pentru țările din Asia/coasta asiatică a Oceanului Pacific)

[www.dell.com/jp](http://www.dell.com/jp) (numai pentru Japonia)

[www.euro.dell.com](http://www.euro.dell.com) (numai pentru Europa)

[www.dell.com/la](http://www.dell.com/la) (numai pentru țările din America Latină și țările caraibiene)

[www.dell.ca](http://www.dell.ca) (numai pentru Canada)

Puteți accesa Dell Support prin intermediul următoarelor site-uri Web și adrese de e-mail:

- Site-uri web Dell Support:

[support.dell.com](http://support.dell.com)

[support.apj.dell.com](http://support.apj.dell.com) (doar țările din Asia / Pacific și Japonia)

[support.jp.dell.com](http://support.jp.dell.com) (numai pentru Japonia)

[support.euro.dell.com](http://support.euro.dell.com) (numai pentru Europa)

- Adrese de e-mail Dell Support:

[mobile\\_support@us.dell.com](mailto:mobile_support@us.dell.com)

[support@us.dell.com](mailto:support@us.dell.com)

[suporte@dell.com](mailto:suporte@dell.com) (Brazilia)

[la-techsupport@dell.com](mailto:la-techsupport@dell.com) (numai pentru țările din America Latină și țările caraibiene)

[apsupport@dell.com](mailto:apsupport@dell.com) (numai pentru țările din Asia/coasta asiatică a Oceanului Pacific)

- Adrese de e-mail Dell Marketing și Vânzări:

[apmarketing@dell.com](mailto:apmarketing@dell.com) (numai pentru țările din Asia/coasta asiatică a Oceanului Pacific)

[sales\\_canada@dell.com](mailto:sales_canada@dell.com) (numai pentru Canada)

- Protocol de transfer fișiere anonim (FTP):

[ftp.dell.com](ftp://ftp.dell.com) – conectați-vă ca utilizator `anonim` și utilizați adresa dumneavoastră de e-mail ca parolă

### Serviciul AutoTech

Serviciul automatizat de asistență Dell — AutoTech — oferă răspunsuri înregistrate la cele mai frecvente întrebări puse de clienții Dell despre laptopuri și desktopuri.

Când contactați serviciul AutoTech, utilizați telefonul dumneavoastră cu taste pentru a selecta subiectele care corespund întrebărilor dumneavoastră. Pentru numărul de telefon valabil pentru regiunea dumneavoastră, consultați „Cum se poate contacta Dell“ la pagina 76.

### Serviciu automat stare comandă

Pentru a verifica starea produselor Dell pe care le-ați comandat, puteți accesa **support.dell.com** sau puteți apela la serviciul automat stare comandă. O înregistrare vă solicită informațiile necesare pentru a localiza și a raporta informațiile despre comanda dumneavoastră. Pentru numărul de telefon valabil pentru regiunea dumneavoastră, consultați „Cum se poate contacta Dell“ la pagina 76.

### Probleme cu comanda dumneavoastră

Dacă aveți o problemă cu comanda dumneavoastră, cum ar fi piese lipsă, piese greșite sau facturare incorectă, contactați Dell pentru asistență clienți. Când efectuați apelul, trebuie să aveți la îndemână factura sau bonul de livrare. Pentru numărul de telefon valabil pentru regiunea dumneavoastră, consultați „Cum se poate contacta Dell“ la pagina 76.



## Informații produs

Dacă aveți nevoie de informații despre produse suplimentare disponibile de la Dell sau dacă doriți să efectuați o comandă, vizitați site-ul web Dell disponibil la adresa **www.dell.com**.

Pentru numărul de telefon în vederea apelării în regiunea dvs. sau pentru a discuta cu un specialist în vânzări, consultați „Cum se poate contacta Dell“ la pagina 76.

## Restituirea articolelor în garanție pentru reparare sau pentru rambursare

Pregătiți toate articolele care sunt restituite, atât pentru reparare, cât și pentru rambursare, după cum urmează:

- 1 Apelați Dell pentru a obține un Număr de autorizație pentru restituirea materialului și scrieți-l clar și la vedere pe partea exterioară a cutiei.

Pentru numărul de telefon valabil pentru regiunea dumneavoastră, consultați „Cum se poate contacta Dell“ la pagina 76. Includeți o copie a facturii și o scrisoare care descrie motivul restituirii.

- 2 Includeți o copie a Listei de verificare a diagnosticării (consultați „Listă de verificare diagnosticare“ la pagina 75), indicând testele pe care le-ați executat și mesajele de eroare raportate de Dell Diagnostics (consultați „Cum se poate contacta Dell“ la pagina 76).
- 3 Includeți toate accesoriile care aparțin articolului (-elor) restituit(e) (cabluri de alimentare, dischete de software, ghiduri și altele) dacă restituirea se face în scopul rambursării.
- 4 Ambalați echipamentul care va fi restituit în materialele de ambalare originale (sau echivalent).

## Obținerea de ajutor

Plata cheltuielilor de expediere vă revine dumneavoastră. De asemenea, vă revine răspunderea asigurării oricărui produs restituit și vă asumați riscul de pierdere în timpul expedierii către Dell. Coletele contra ramburs (C.O.D.) nu vor fi acceptate.

Restituirile care nu vor respecta toate cerințele de mai sus vor fi refuzate la depozitul de recepție Dell și vă vor fi înapoiate.

## Înainte de a apela serviciul clienți



**NOTĂ:** Pregătiți codul de service expres atunci când efectuați apelul. Codul ajută sistemul telefonic de asistență automat al Dell să direcționeze apelul dumneavoastră cu mai multă eficiență. S-ar putea să vi se solicite și Eticheta de service (aflată pe partea din spate sau pe partea inferioară a computerului dumneavoastră).

Nu uitați să completați Lista de verificare a diagnosticării (consultați „Listă de verificare diagnosticare“ la pagina 75). Dacă este posibil, porniți computerul înainte să apelați la Dell pentru asistență și efectuați apelul de la un telefon aflat în apropierea computerului. S-ar putea să vi se solicite să tastați câteva comenzi la tastatură, să faceți schimb de informații detaliate în timpul operațiilor sau să încercați alți pași de depanare posibili doar de la calculator. Asigurați-vă că documentația computerului este disponibilă.



**AVERTISMENT:** Înainte de a efectua diverse operații în interiorul computerului dumneavoastră, urmați instrucțiunile de siguranță din documentația livrată odată cu computerul.

**Listă de verificare diagnosticare**

Nume:

Data:

Adresă:

Număr de telefon:

Etichetă de service (codul de bare aflat pe partea din spate sau pe partea inferioară a computerului dumneavoastră):

Cod de service expres:

Număr de autorizație pentru restituirea materialului (dacă este comunicat de tehnicianul de asistență Dell):

Sistem de operare și versiune:

Dispozitive:

Carduri de extensie:

Sunteți conectat la o rețea? Da Nu

Rețea, versiune și adaptor de rețea:

Programe și versiuni:

Consultați documentația sistemului dumneavoastră de operare pentru a determina conținutul fișierelor de inițializare a sistemului. În cazul în care computerul este conectat la o imprimantă, imprimați toate fișierele. În caz contrar, notați conținutul fiecărui fișier înainte să apelați Dell.

Mesaj de eroare, cod sonor sau cod de diagnosticare:

Descrierea problemei și procedurile pe care le-ați efectuat:

## Cum se poate contacta Dell



**NOTĂ:** Dacă nu dispuneți de o conexiune activă la Internet, puteți găsi informații de contact pe factura de achiziție, bonul de livrare, foaia de expediție sau catalogul de produse Dell.

Dell oferă mai multe opțiuni de asistență și service online și telefonic. Disponibilitatea variază în funcție de țară și produs, iar unele servicii s-ar putea să nu fie disponibile în regiunea dumneavoastră. Pentru a contacta Dell referitor la probleme de vânzări, asistență tehnică sau serviciu clienți:

- 1 Vizitați **support.dell.com** și verificați țara sau regiunea dumneavoastră în meniul vertical **Choose A Country/Region** (Alegere țară/regiune) din partea inferioară a paginii.
- 2 Faceți clic pe **Contact Us** (Contactați-ne) din partea stângă a paginii și selectați legătura de service sau asistență corespunzătoare în funcție de necesitățile dumneavoastră.
- 3 Alegeți metoda de a contacta Dell care vă este convenabilă.

# Index

## A

- acord de licență pentru  
    utilizatorii finali (EULA), 67
- actualizări  
    software și hardware, 53
- afișaj  
    descriere, 7
- alimentare  
    depanare, 47  
    stări indicator luminos de alimentare, 47
- asistență, 69
  - asistență tehnică și serviciu clienți, 70
  - cum se poate contacta Dell, 76
  - DellConnect, 71
  - regională, 71
  - servicii online, 71

## B

- baterie  
    scoatere, 11
- butoane de verificare / touch pad  
    descriere, 6

## C

- cheie de produs sistem de operare, 68
- cod de service expres, 65
- conectare
  - adaptor de c.a., 14
  - cablu de rețea, 14
  - dispozitive USB, 14
  - Internet, 15
  - rețea, 15
- conector de rețea  
    descriere, 9

## Index

conector IEEE 1394

descriere, 9

configurare

computer, 13

configurare rapidă, 13

cum se poate contacta Dell, 69, 76

căutare informații, 65

## D

Dell

actualizări software, 54

asistență tehnică și serviciu clienți, 70

cum se poate contacta, 69, 76

serviciul de actualizare tehnică, 53

utilitar de asistență, 54

Dell Diagnostics, 44

pornire de pe hard disk-ul dumneavoastră, 45

pornire de pe suportul optic Drivers

and Utilities (Drivere și utilitare), 46

DellConnect, 71

depanare, 31, 67

alimentare, 47

computerul nu răspunde, 51

Dell Diagnostics, 44

ecran albastru, 52

memorie, 49

mesaje de eroare, 31

programe și compatibilitate Windows, 52

programul se blochează, 51

sfaturi, 47

software, 51-53

stări indicator luminos de alimentare, 47

diagnosticare

Dell, 44

documentație, 65

Ghid tehnologic Dell, 68

Manual de service, 67-68

drivere, 55

identificare, 55

reinstalare, 55

revenirea la o versiune anterioară, 56

suport optic Drivers and Utilities

(Drivere și utilitare), 66

**E**

etichetă de licență, 68

etichetă de service, 65

etichetă licență Windows, 68

experți

Expert Compatibilitate programe, 52

**G**

Ghid tehnologic Dell, 68

**I**

informații despre ergonomie, 67

informații privind asistența, 67

informații privind garanția, 67

informații privind reglementările, 67

informații privind siguranța, 67

Internet

conectare, 15

**M**

Manual de service, 67-68

memorie

depanare, 49

**N**

numere de telefon, 76

### R

#### rețele

conectare, 15

#### reinstalare

drivere și utilitare, 55

software, 55

### S

#### sistem de operare

suport optic, 61

#### slot cablu de protecție

descriere, 10

#### software

actualizări, 53

depanare, 51, 53

probleme, 52

reinstalare, 55

software sistem portabil, 66

#### specificații

adaptor de c.a., 27

afișaj, 24

audio, 23

baterie, 25

comunicații, 22

date fizice, 28

informații sistem, 20

mediu, 29

#### specificații (*Continuare*)

memorie, 20

porturi și conectori, 21

procesor, 19

tastatură, 25

toate, 19

touch pad, 25

video, 22

#### suport optic Drivers and Utilities

(Drivere și utilitare), 56, 66

Dell Diagnostics, 44



## **T**

Termeni și condiții, 67

## **V**

vedere

față, 5-6

spate, 8

## **W**

Windows Vista

Expert Compatibilitate programe, 52

